

E124

 **New version**

I CENTRALE PER MOTORE TEN1

F CENTRALE POUR MOTEUR TEN1

E CENTRAL PARA MOTOR TEN1

GB CONTROL UNIT FOR TEN1 MOTOR

D STEUERUNG FÜR MOTOR TEN1

NL BESTURINGSEENHEID VOOR DE MOTOR TEN1

DESCRIZIONE DELLE PARTI (fig. 15)

- 1) Morsettieria contatto max 3A (cambio funzione con dip n. 3 e 4)
- 2) Fusibile alimentazione T5A 24V
- 3) Fusibile linea T2A 230V
- 4) Morsettieria collegamenti motore, 24V e secondario trasformatore (22V), elettro-serratura 12V 15W
- 5) Trasformatore
- 6) Connettore collegamento encoder
- 7) Connettore per scheda radio opzionale mod. OC.
- 8) Tastino programmazione canale 1 radio
- 9) Led canale 1 radio
- 10) Led canale 2 radio
- 11) Tastino programmazione canale 2 radio
- 13) Morsettieria collegamento ingressi, 24V e antenna.
- 14) Pulsante P/P Passo/Passo
- 15) Led di segnalazione stato ingresso PASSO/PASSO. Led spento = ingresso aperto.
- 16) Pulsante PROG per Programmazione e Stop*
- 17) Reset centralina. Cortocircuitare per un attimo i 2 pin equivale a togliere e ridare la tensione.
- 18) Led di segnalazione stato ingresso FOTOCELLULA. Led acceso = ingresso chiuso
- 19) Dip-switch funzioni
- 20) Led di segnalazione stato ingresso STOP. Led acceso = ingresso chiuso
- 21) Led Programmazione (LD1)
- 22) Trimmer per regolazione velocità motore.

(*) Questo pulsante di STOP non deve essere considerato di sicurezza ma solo di servizio per facilitare i test durante l'installazione.

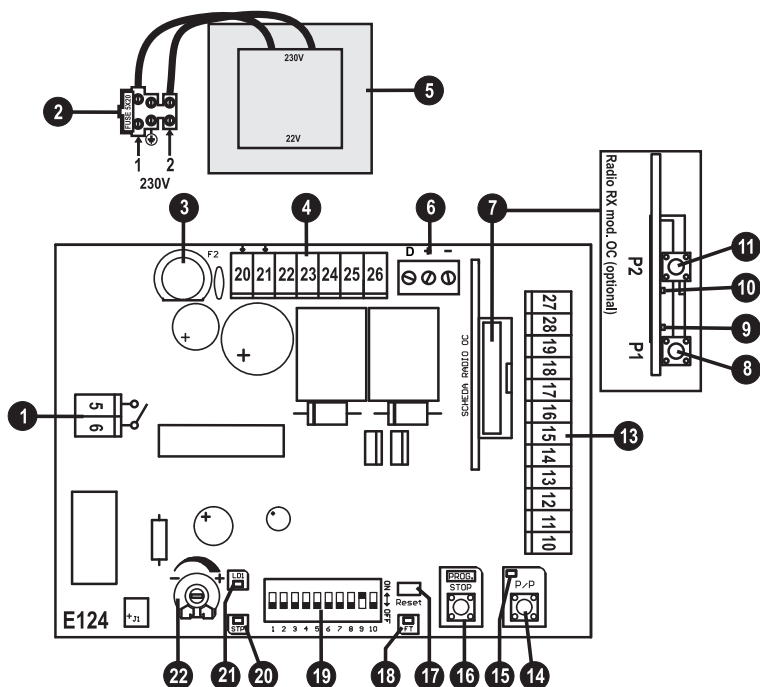

FIG.15

COLLEGAMENTI ELETTRICI

Per i collegamenti seguire le tabelle 1 e 2 e la figura 16.

Nel caso di impianti già esistenti è opportuno un controllo generale dello stato dei conduttori (sezione, isolamento, contatti) e delle apparecchiature ausiliarie (fotocelle, riceventi, pulsantiere, selettori chiave, ecc.).

- 1) La sezione dei cavi deve essere calcolata in base alla loro lunghezza e corrente assorbita.
- 2) Per il collegamento dell'elettro- serratura usare filo con sezione minima 1,5 mm
- 3) Non usare un cavo unico del tipo "multi-polo" in comune con altre apparecchiature.
- 4) Quando i cavi di comando presentano tratte molto lunghe (oltre i 50 metri) è consigliabile il disaccoppiamento con dei relè montati vicino alla centralina.
- 5) Tutti i contatti N.C. abbinati ad uno stesso ingresso devono essere collegati in serie.
- 6) Tutti i contatti N.A. abbinati ad uno stesso ingresso devono essere collegati in parallelo.

Consigli per un corretto impianto:

- Tutti gli ingressi N.C. (fotocelle, costa e stop) che nella centralina non vengono utilizzati devono essere cortocircuitati con il comune.
- Per l'alimentazione della centralina è previsto L'INSERIMENTO DI UN SEZIONATORE esterno (non in dotazione) indipendente e dimensionato secondo il carico.
- L'INSTALLAZIONE dell'apparecchiatura deve essere effettuata a "REGOLA D'ARTE" da personale avente i requisiti richiesti dalle leggi vigenti e seguendo normative EN 13241-1, EN 12453 e EN 12445 riguardanti la sicurezza dell'automazione.

Tab.1

Mor n.	Mom.	Dispositivo	V	I max	Funzione	Note
↔ 1	2	Linea	230V	1A	Alimentazione centralina	Collegare alla linea 230Vac. Vedi collegamenti elettrici.
↔ 5	6	Lampeggiante o lampadina		3A	Indicatore di movimento Durante le manovre con centrale alimentata solo a batterie la frequenza di lampeggio diminuisce.	Accesso durante la manovra. L'accensione può essere anticipata (prelampeggio) vedi dip switch/funzioni n.5. Combinando i dip 3 e 4 possiamo avere altre funzioni con questa uscita (vedi tab. 3)
↔ 23	26	Elettro Serratura	12Vcc	1A	Blocco anta	Alimentata ad ogni inizio apertura.
↔ 11	10, 15	Contatto nc/na			Costa in chiude (C.M.)	In chiusura ferma il motore e apre completamente. Vedere la tabella 2 per i tipi di collegamento.
↔ 12	10, 15	Contatto n.c.			Fotocellula 1	Durante la chiusura inverte la marcia. Collegare questo ingresso al comune se non viene utilizzato.
↔ 13	10, 15	Contatto n.c.			Stop	Blocco di tutte le funzioni. Collegare questo ingresso al comune se non viene utilizzato.
↔ 14	10, 15	Pulsante n.a.			Passo/Passo	Vedi dip-switch funzioni n.1 e n.2 (tab.3)
↔ 16	17	Ausiliari	24Vcc	1A	Alimentazione	Alimentazione permanente per fotocelle e ricevitori esterni.
↔ 18		Antenna Rx*			Calza	Nel caso venga collegata una ricevente al connettore predisposto vedere le caratteristiche dell'antenna richieste dal costruttore.
↔ 19		Antenna Rx*			Centrale	
↔ 20	21	Trasformatore (secondario)	22Vca	6,8A	Alimentazione	Collegare questo ingresso al secondario del trasformatore in dotazione (22V).
↔ 22	23	CB24	24Vcc	5A	Caricabatteria (optional)	Predisposizione per il collegamento del caricabatteria CB24 (optional) e delle batterie (optional)
↔ 24	25	Motore	24Vcc	5A	Apri/Chiude	
↔ 27	28	Lampeggiante LED	24Vcc	100mA	Indicatore di movimento Durante le manovre con centrale alimentata solo a batterie la frequenza di lampeggio diminuisce.	Accesso durante la manovra. L'accensione può essere anticipata (prelampeggio) vedi dip switch/funzioni n.5. Combinando i dip 3 e 4 possiamo avere altre funzioni con questa uscita (vedi tab. 3)

↔ Uscita

↔ Ingresso

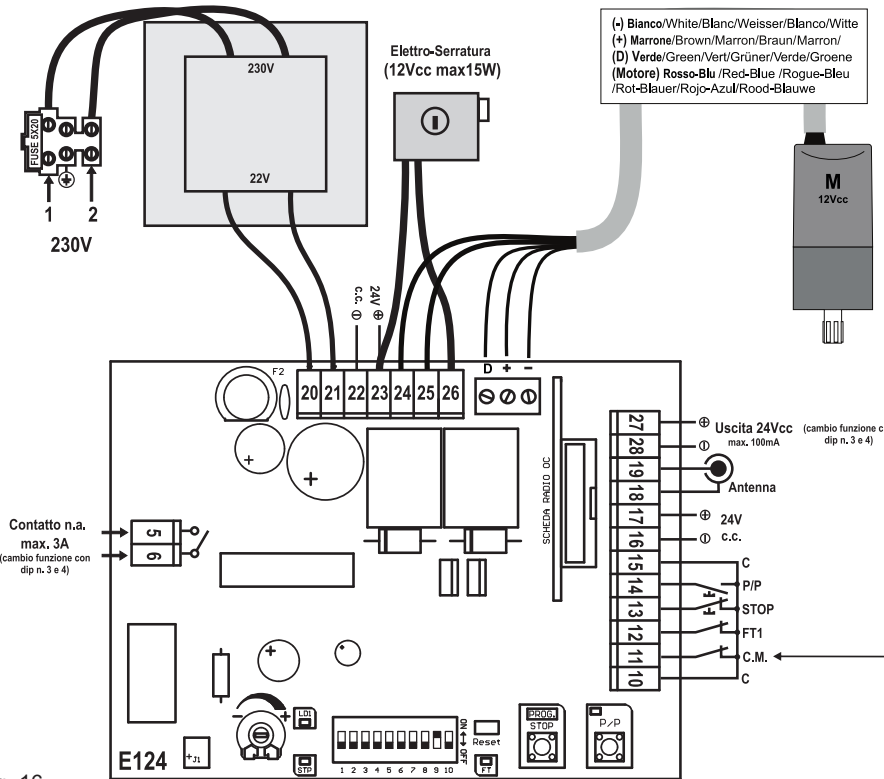

Fig. 16

Tab.2

	I	F	E	GB	D	NL
	<p>Collegamento di costa con contatto Normalmente Chiuso</p> <p>Collegamento di costa con contatto Normalmente Aperto</p> <p>In conformità alla normativa EN 12978</p>	<p>Connexion de barre palpeuse contact Normalement Fermé</p>	<p>Conexión de banda con contacto Normalmente Cerrado</p>	<p>Connection of edge with Normally closed contact</p>	<p>Anschluss von Schaltleiste mit gewöhnlich geschlossenem Kontakt</p>	<p>Aansluiting van contactlijsten met contact Normaal Gesloten</p>
	<p>Collegamento di costa con contatto Normalmente Aperto</p> <p>In conformità alla normativa EN 12978</p>	<p>Connexion de barre palpeuse contact Normalement Ouvert selon la norme EN 12978</p>	<p>Conexión de banda con contacto Normalmente Abierto De conformidad con la normativa EN 12978</p>	<p>Connection of edge with Normally open contact In compliance with standard EN 12978</p>	<p>Anschluss von Schaltleiste mit gewöhnlich geöffnetem Kontakt In Konformität mit der Norm EN 12978</p>	<p>Aansluiting van contactlijsten met contact Normaal Open Overeenkomstig met de regelgeving EN 12978</p>
	<p>Ingresso <u>non</u> utilizzato.</p> <p>Collegare il morsetto 11 con il 10 e portare il dip n. 10 in OFF</p>	<p>Entrée non utilisée.</p> <p>Connecter la borne 11 avec la 10 et mettre le dip n. 10 sur OFF</p>	<p>Entrada no utilizada.</p> <p>Conecte el borne 11 con el 10 y coloque el dip n° 10 en OFF</p>	<p>Input not used.</p> <p>Connect terminal 11 with terminal 10 and set dip-switch no. 10 to OFF</p>	<p>Nicht benutzer Eingang.</p> <p>Die Klemme 11 an der Nr. 10 anschließen und Dip Nr. 10 auf OFF stellen</p>	<p>Niet gebruikte ingang.</p> <p>Verbind klemmetje 11 met klemmetje 10 en zet dip nr. 10 op OFF</p>

I NOTE SULLA PROGRAMMAZIONE DEI TEMPI DI LAVORO E PAUSA

Procedura obbligatoria in nuove installazioni, lo scopo è quello di far memorizzare alla centrale i tempi di manovra e alcuni parametri utili per la rilevazione degli ostacoli.

Durante la fase di apprendimento si azionerà più volte il tasto P/P (part. 14 di fig 15), in alternativa si può usare il comando P/P (morsetto 14, fig. 16) oppure il trasmettitore radio memorizzato sul primo canale del ricevitore.

Note importanti prima della programmazione:

- Alimentare la centrale e verificare il corretto funzionamento degli ingressi comando tramite i relativi Led (i contatti N.C. devono avere il Led acceso, in contatti N.A. devono avere il Led spento).
- Posizionare i trimmer della velocità al centro per avere un valore medio.
- Liberare la zona di movimento della porta.

PROGRAMMAZIONE TEMPI

Procedura:

- 1- Posizionare l'anta a metà corsa.
- 2- Tenendo premuto il pulsante PROG effettuare un reset cortocircuitando col cacciavite il jump Reset (part. 17 di fig. 15).
- 3- Mantenere premuto il pulsante PROG.
- 4- Dopo tre secondi il led LD1 si accende. Attivata la procedura di programmazione, rilasciare il pulsante PROG.
- 5- Premere il pulsante P/P per avviare l'autoapprendimento. L'anta parte in chiusura.
- 6- Quando la chiusura è completata l'anta si arresta in automatico
- 7- Dopo qualche istante l'anta parte in apertura.
- 8- Se esiste una battuta meccanica di apertura passare direttamente al punto 9) altrimenti premere il pulsante P/P quando arriviamo al punto di apertura desiderato.
- 9- La porta si arresta e parte la memorizzazione del tempo di pausa.
- 10- Se non utilizziamo la richiusura automatica premere subito P/P; altrimenti attendere il tempo di pausa desiderato, e premere il pulsante P/P, il motore parte in chiusura.
- 11- Anta completamente chiusa
- 12- Fine della programmazione (la centrale si predispongono automaticamente per il funzionamento normale).

* I valori memorizzati rimangono in memoria fino alla prossima programmazione.

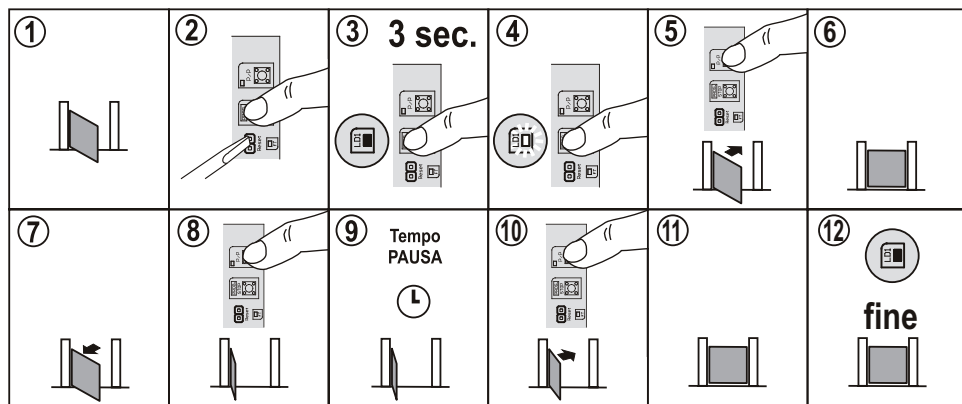

COME CAMBIARE LA ZONA DI RALLENTAMENTO IN CHIUSURA

La centrale ha già programmata una zona di rallentamento (valore di default).

Possiamo cambiare questo spazio durante la programmazione tempi.

Procedura:

1-Abilitare la funzione rallentamento portando il dip-switch n. 9 in ON (part. 19 di fig. 15).

2-Dopo il punto 10 della " Programmazione tempi" premere nuovamente il pulsante P/P quando inizia la zona di rallentamento desiderata.

3-La centrale ferma per un attimo l'anta, per indicare l'avvenuta programmazione, e poi continua la chiusura.

4-Continuare la programmazione seguendo i punti 11 e 12.

* I valori memorizzati rimangono in memoria fino alla prossima programmazione.

REGOLAZIONE DELLA VELOCITA' DI RALLENTAMENTO

E' possibile regolare la velocità di rallentamento dell'automazione usando questa procedura:

- a cancello fermo premere brevemente STOP/PROG , il led LD1 inizia a lampeggiare

- il lampeggio del led indica il grado di rallentamento selezionato:

1 lampeggio al secondo: velocità 1 di rallentamento (la più bassa)

2 lampeggi al secondo: velocità 2 di rallentamento (è maggiore di velocità 1)

3 lampeggi al secondo: velocità 3 di rallentamento (è maggiore di velocità 2)

4 lampeggi al secondo: velocità 4 di rallentamento (è la velocità più alta)

- premere il pulsante STOP/PROG per aumentare la velocità, una volta giunti al grado 4 si riparte da 1

- premere il pulsante PP per confermare la scelta e memorizzare, se non si desidera confermare la scelta e memorizzarla aspettare che la centrale termini i lampeggi : rimarrà memorizzata la scelta precedente

NOTA: è importante scegliere una velocità di rallentamento adeguata al peso dell'anta e agli attriti presenti sull'automazione.

IMPOSTAZIONE FUNZIONI (tab. 3)

Le varie opzioni descritte sono selezionabili con il dip-switch funzioni (part. 19 di fig.15).

- Si tenga presente che per far apprendere una variazione delle impostazioni alla centrale dobbiamo togliere e ridare l'alimentazione, oppure cortocircuitare per un attimo i 2 pin di reset della centralina.

Tab.3

FUNZIONE	n.Dip	OFF	ON	DESCRIZIONE	NOTE
Modo Ingresso Passo / Passo	1	●		Aprire - Stop - Chiudere	Durante l'apertura premendo il pulsante P/P l'antia si blocca, premendo nuovamente chiude. Durante la chiusura premendo il pulsante P/P l'antia si sblocca, premendo nuovamente apre.
	2	●		Aprire - Chiudere	Durante l'apertura premendo il pulsante P/P l'antia si blocca per pochi istanti e poi chiude. Durante la chiusura premendo il pulsante P/P l'antia si sblocca per pochi istanti e poi apre.
Canale Radio ch1	1	●		Aprire Funzione condominiale	Durante l'apertura premendo il pulsante P/P non abbiamo nessun effetto, quando l'antia è aperta il pulsante P/P ricarica il tempo di pausa.
	2	●		Aprire - Chiudere Escluso comando in apertura	Durante la chiusura premendo il pulsante P/P l'antia si blocca per pochi istanti e poi apre. Durante l'apertura premendo il pulsante P/P non abbiamo nessun effetto. Durante la pausa premendo il pulsante P/P l'antia si chiude. Durante la chiusura premendo il pulsante P/P l'antia si blocca per pochi istanti e poi apre.
Modo uscita Lampeggiante	3	●		Lampeggiante (lamp.)	Uscita lampeggiante intermittente. Con questo "modo" impostato possiamo avere la funzione lampeggiante collegando una semplice lampadina (230V) ai morsetti 6 e 7.
	4	●		Impulso 230V	Impulso di 1 secondo (230V) ad ogni inizio apertura. Utile per pilotare un timer luci o per sganciare un elettroblocco
	3	●		Luce cortesia	L'uscita (morsetti 6 e 7) diventa "luce di cortesia" 230V massimo 100W. Accesso durante le manovre più un ritardo di circa 2 minuti.
	4	●		Spia	Questa uscita ha la funzione di "spia" (con lampeggi differenziati indica lo stato dell'antia). Cancellato chiuso = spenta; in apertura = lampeggio lento; in chiusura = lampeggio veloce; in pausa = 2 lampeggi con pausa; cancello bloccato con pulsante stop = luce fissa. Dopo un resetto mancarza rete la spia è spenta.
Prelampeggio	5	●		Escluso	Il lampeggiante viene alimentato contemporaneamente con il motore.
			●	Inserito	Il lampeggiante viene alimentato 5 secondi prima di ogni manovra.
Richiusura	6	●		Esclusa	Dopo una apertura completa la centrale richiude solo con un comando manuale.
			●	Inserita	Dopo una apertura completa la centrale richiude dopo il tempo pausa programmato.
Colpo di chiusura	7	●		Escluso	Funzione esclusa
			●	Inserito	Impulso di potenza a fine chiusura. Utile per far completare la corsa dell'antia.
Colpo sgancio	8	●		Escluso	Funzione esclusa
			●	Inserito	Impulso contrario a inizio apertura, con lo scopo di allentare la meccanica e agevolare lo sgancio dell'elettroserratura.
Rallentamento	9	●		Escluso	Non viene eseguito il rallentamento nella parte finale della corsa.
			●	Inserito	Con il rallentamento inserito il motore in prossimità di ogni fine manovra dimezza la sua velocità.
Ingresso costa	10	●		ingresso NC	Eventuali coste collegate devono avere un contatto NC (vedi tab.2)
			●	ingresso bilanciato	Eventuali coste collegate devono avere un contatto NA con resistenza 8K2 in parallelo (vedi tab.2)

Nota: la configurazione iniziale standard è raffigurata nel part. 19 di fig. 15

I REGOLAZIONE VELOCITA' MOTORE

Secondo la normativa EN 12445 ogni automazione deve superare le prove d'impatto misurate con l'apposito strumento. Eseguire le prove di impatto e variare la velocità di movimento agendo sul trimmer (particolare 22 Fig. 15).

Se questo non fosse sufficiente per rientrare nel grafico indicato dalle normative consigliamo di installare un profilo in gomma morbida in testa alla porta in modo da attutire l'impatto.

Se riducendo la velocità e montando il profilo in gomma non si riesce ancora a soddisfare la normativa è obbligatorio montare dei dispositivi alternativi ad esempio una costa sensibile sul bordo mobile della porta.

RICEVENTE AD INNESTO mod. OC (opzionale)

Le riceventi sono ad auto-apprendimento e possono memorizzare più codici nello stesso canale.

Le funzioni dei due canali radio sono:

Canale 1 Passo/Passo

Canale 2 n.c.

Per memorizzare i trasmettitori procedere come segue:

- Inserire la ricevente nel connettore (particolare 7 di fig. 15)

-Alimentare la centrale e attendere che i led sulla ricevente si spengano.

- Sulla ricevente premere brevemente il pulsante del canale da memorizzare, (P1 passo/passo) il led corrispondente inizia a lampeggiare

Se il led esegue dei lampeggi doppi attendere e ripetere l'operazione (il tastino deve essere premuto solo una volta).

-Trasmettere con il telecomando da programmare.

- Se il led sulla ricevente esegue un lampeggio più lungo vuol dire che la memorizzazione è andata a buon fine.

- Se il codice è già presente in memoria, i led della ricevente lampeggiano contemporaneamente.

È possibile resettare la memoria dei codici tenendo premuto il pulsante P1 della ricevente per circa 15 secondi sino a quando si accendono entrambi i led.

L'antenna va collegata ai morsetti 18 (calza) e 19 (centrale) vedi fig.16.

Per ulteriori informazioni e specifiche vedere il manuale che accompagna la ricevente.

COLLAUDO FINALE

Eseguire sempre un collaudo finale dopo aver fatto tutte le varie programmazioni.

- Controllare il corretto funzionamento dei dispositivi di protezione (sistema antischiacciamento, pulsante stop, fotocellule, coste sensibili, ecc.)

- Controllare il corretto funzionamento dei dispositivi di segnalazione (lampeggianti, spia cancello aperto, ecc.).

- Controllare il corretto funzionamento dei dispositivi di comando (pulsante P/P, telecomandi, ecc.).

I INSERIRE IL COPERCHIO

Una volta eseguiti tutti i cablaggi e la messa in funzione dell'impianto, inserire il coperchio e bloccarlo con viti FIG.17

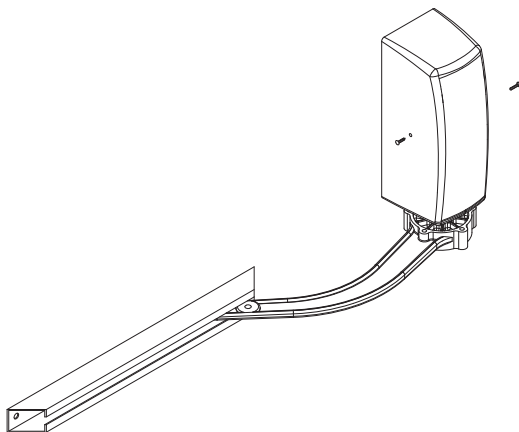

FIG.17

ATTENZIONE PERICOLO! ISTRUZIONI IMPORTANTI DI SICUREZZA

E' importante per la sicurezza delle persone leggere attentamente queste istruzioni.

1. L'installazione dell'automazione deve essere eseguita a regola d'arte da personale qualificato avente i requisiti di legge e fatta in conformità della direttiva macchine 98/37/CE e alle normative EN13241-1, EN12453 e EN12445.
2. Verificare la solidità delle strutture esistenti (colonne, cerniere, ante) in relazione alle forze sviluppate dal motore.
3. Verificare che vi siano dei fermi meccanici di adeguata robustezza a fine apertura e fine chiusura delle ante.
4. Verificare lo stato di eventuali cavi già presenti nell'impianto.
5. Fare un'analisi dei rischi dell'automazione e di conseguenza adottare le sicurezze e le segnalazioni necessarie.
6. Installare i comandi (ad esempio il selettore a chiave) in modo che l'utilizzatore non si trovi in una zona pericolosa.
7. Terminata l'installazione provare più volte i dispositivi di sicurezza, segnalazione e di sblocco dell'automazione.
8. Applicare sull'automazione l'etichetta o la targhetta CE contenenti le informazioni di pericolo e i dati di identificazione.
9. Consegnare all'utilizzatore finale le istruzioni d'uso, le avvertenze per la sicurezza e la dichiarazione CE di conformità.
10. Accertarsi che l'utilizzatore abbia compreso il corretto funzionamento automatico, manuale e di emergenza dell'automazione.
11. Informare l'utilizzatore per iscritto (ad esempio nelle istruzioni d'uso):
 - a. dell'eventuale presenza di rischi residui non protetti e dell'uso improprio prevedibile.
 - b. Di scollegare l'alimentazione quando viene eseguita la pulizia nell'area dell'automazione o viene fatta piccola manutenzione (es: ridipingere).
 - c. Di controllare frequentemente che non vi siano danni visibili all'automazione e nel caso ve ne siano, avvertire immediatamente l'installatore
 - d. Di non permettere ai bambini di giocare con i controlli dell'automazione.
 - e. Di tenere i telecomandi fuori dalla portata dei bambini.
12. Predisporre un piano di manutenzione dell'impianto (almeno ogni 6 mesi per le sicurezze) riportando su di un apposito registro gli interventi eseguiti.

I SMALTIMENTO

Questo prodotto è formato da vari componenti che potrebbero a loro volta contenere sostanze inquinanti. Non disperdere nell'ambiente! Informarsi sul sistema di riciclaggio o smaltimento del prodotto attenendosi alle norme di legge vigenti a livello locale.



DICHIARAZIONE CE

Il fabbricante: Telcoma srl
Via L. Manzoni, 11 31015 - Z.I. Campidui - Conegliano (TV) - ITALY

DICHIARA che il prodotto è conforme alle condizioni delle seguenti direttive CEE:

Directive 73/23/EEC, Directive 93/68/EEC

Low Voltage

Directive 89/336/EEC, Directive 92/31/EEC

Directive 92/31/EEC Electromagnetic Compatibility

e che: sono state applicate le seguenti (parti/clausole) di norme armonizzate:

EN60335-1, EN60204-1, EN 61000-6-3, EN61000-6-1

and for the only applicable parts the norms

EN12445 e EN12453

e per le sole parti applicabili le norme:

EN60335-1, EN60204-1, EN 61000-6-3, EN61000-6-1

DICHIARAZIONE DEL FABBRICANTE

(Direttiva 98/37 CEE Allegato II, Parte B)

Il prodotto è costruito per essere incorporati in una macchina o per essere assemblati con altri macchinari per costruire una macchina considerata dalla Direttiva 98/37 CEE.

E inoltre dichiara che non è consentito mettere in servizio il prodotto fino a che la macchina in cui saranno incorporati o di cui diverranno componenti sia stata identificata e ne sia stata dichiarata la conformità alle condizioni della Direttiva 98/87 CEE e alla legislazione nazionale che lo traspone, vale a dire fino a che il prodotto di cui alla presente dichiarazione non formi un complesso unico con la macchina finale.

Conegliano, lì 01/02/2013.

Legal representative
Ennio Ambroso

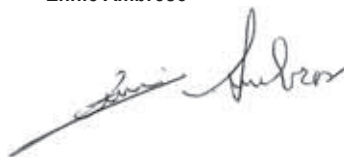

F DESCRIPTION DES PARTIES (Fig. 15)

- 1) Bornier connexions
- 2) Fusible alimentation T5A 24V
- 3) Fusible ligne T2A 230V
- 4) Bornier connexions moteur, 24V et secondaire transformateur (22V) serrure électrique 12 V 15 W
- 5) Transformateur
- 6) Connecteur pour encodeur
- 7) Connecteur pour carte radio en option mod. OC.
- 8) Touche de programmation canal 1 radio
- 9) Led canal 1 radio
- 10) Led canal 2 radio
- 11) Touche de programmation canal 2 radio
- 13) Bornier connexion entrées, 24 V et antenne.
- 14) Touche P/P pas à pas
- 15) Led de signalisation état entrée PAS À PAS. Led éteinte = entrée ouverte.
- 16) Touche PROG pour Programmation et Stop*
- 17) Réinitialisation logique de commande. Court-circuiter un instant les 2 broches équivalent à couper et à redonner la tension.
- 18) Led de signalisation état entrée PHOTOCELLULE. Led allumée = entrée fermé
- 19) Dip-switch fonctions
- 20) Led de signalisation état entrée STOP. Led allumée = entrée fermé
- 21) Led Programmation (LD1)
- 22) Trimmer pour réglage de la vitesse moteur.

(*) Cette touche de STOP ne doit pas être considérée comme une sécurité mais seulement comme une touche de service pour faciliter les tests durant l'installation.

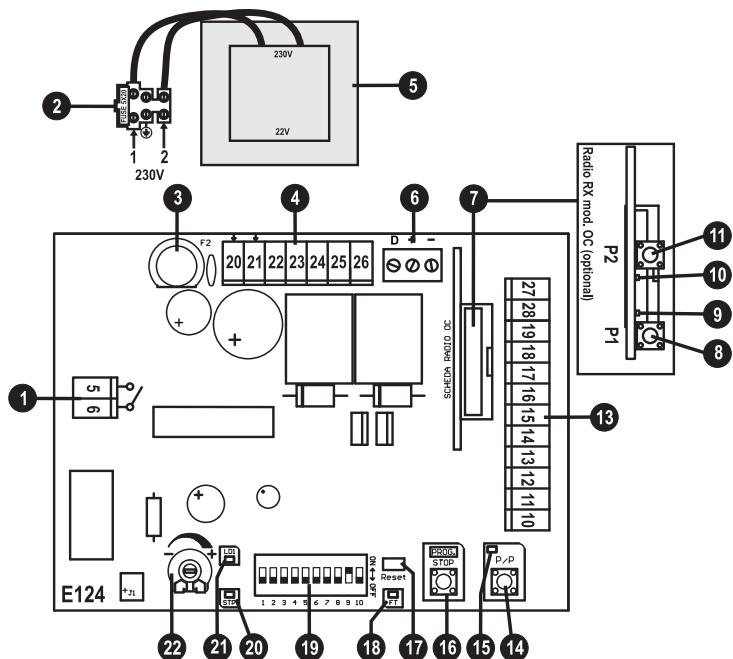

FIG.15

F BRANCHEMENTS ÉLECTRIQUES

Pour les connexions suivre les tableaux 1 et 2 et la figure 16.

Dans le cas d'installations pré-existantes il est opportun d'effectuer un contrôle général de l'état des conducteurs (section, isolement, contacts) et des appareils auxiliaires (photocellules, récepteurs, claviers de commande, sélecteurs à clé, etc.).

- 1) La section des câbles doit être calculée suivant leur longueur et le courant maximum absorbé.
- 2) Pour la connexion de la serrure électrique, utiliser un fil d'une section minimum de 1,5 mm
- 3) Ne pas utiliser un câble unique de type multipolaire en commun avec d'autres appareils.
- 4) Quand les câbles de commande présentent de très longs tronçons (plus de 50 mètres) il est conseillé de procéder à un découplage avec des relais montés près de la logique de commande.
- 5) Tous les contacts N.F. associés à une même entrée doivent être connectés en série.
- 6) Tous les contacts N.O. (normalement ouvert) associés à une même entrée doivent être connectés en parallèle.

Conseils pour une installation correcte :

- Toutes les entrées N.F. (photocellules, barre palpeuse et stop) qui ne sont pas utilisées dans la logique de commande doivent être court-circuitées avec le commun.

- Pour l'alimentation de la logique, on prévoit le MONTAGE D'UN SECTIONNEUR extérieur (non fourni) indépendant et dimensionné suivant la charge.

- L'INSTALLATION de l'appareil doit être effectuée dans les « RÈGLES DE L'ART » par du personnel ayant les caractéristiques requises par les lois en vigueur et conformément aux normes EN 13241-1, EN 12453 et EN 12445 concernant la sécurité de l'automatisation.

Tab.1

	Borne n.	Borne n.	Dispositif	V	I max	Fonction	Notes
↔	1	2	Ligne	230V	1A	Alimentation logique de commande	Connecter à la ligne 230 Vca: Voir branchements électriques.
↔	5	6	Clignotant ou lampe		3A	Indicateur de mouvement Durant les manœuvres avec logique alimentée uniquement par batteries la fréquence de clignotement diminue	Allumé durant la manœuvre. L'allumage peut être anticipé (préclignotement) voir dip switch fonctions n. 5. En combinant les dip 3 et 4 on peut avoir d'autres fonctions avec cette sortie (voir tab. 3)
↔	23	26	Serrure électrique	12Vcc	1A	Blocage vantail	Alimentée à chaque commencement d'ouverture
↔	11	10 _{,15}	Contact NF/NO			Barre palpeuse en fermeture (C.M.)	En fermeture elle arrête le moteur et ouvre complètement. Voir le tableau 2 pour les types de connexion.
↔	12	10 _{,15}	Contact N.F.			Photocellule 1	Durant la fermeture elle invertit la manœuvre. Connecter cette entrée au commun si elle n'est pas utilisée.
↔	13	10 _{,15}	Contact N.F.			Stop	Blocage de toutes les fonctions. Connecter cette entrée au commun si elle n'est pas utilisée.
↔	14	10 _{,15}	Touche N.O.			Pas à pas	Voir dip-switch fonctions 1 et 2 (tab. 3)
↔	16	17	Auxiliaires	24Vcc	1A	Alimentation	Alimentation permanente pour photocellules et récepteurs externes.
↔	18		Antenne Rx*			Conducteur externe	Si un récepteur est connecté au connecteur prévu, voir les caractéristiques de l'antenne requises par le constructeur
↔	19		Antenne Rx*			Âme	
↔	20	21	Transformateur (secondaire)	22Vca	6,8A	Alimentation	Connecter cette entrée au secondaire du transformateur fourni (22Vv).
↔	22	23	CB24	24Vcc	5A	Chargeur de batterie (option)	Prévision pour la connexion du chargeur de batterie CB24 (option) et des batteries (option)
↔	24	25	Moteur	24Vcc	5A	Ouverture/fermeture	
↔	27	28	Clignotant LED	24Vcc	100mA	Indicateur de mouvement Durant les manœuvres avec logique alimentée uniquement par batteries la fréquence de clignotement diminue	Allumé durant la manœuvre. L'allumage peut être anticipé (préclignotement) voir dip switch fonctions n. 5. En combinant les dip 3 et 4 on peut avoir d'autres fonctions avec cette sortie (voir tab. 3)

↔ Sortie

↔ Entrée

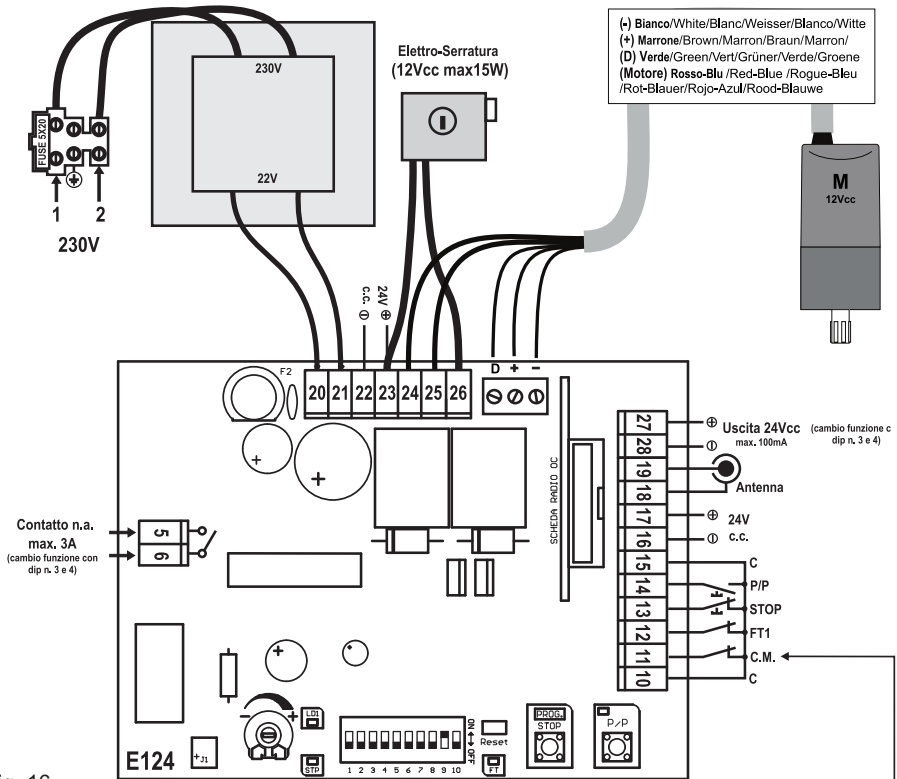

Fig. 16

Tab.2

	I	F	E	GB	D	NL
<p>dip n. 10 OFF</p>	<p>Collegamento di costa con contatto Normalmente Chiuso</p>	<p>Connexion de barre palpeuse contact Normalement Fermé</p>	<p>Conexión de banda con contacto Normalmente Cerrado</p>	<p>Connection of edge with Normally closed contact</p>	<p>Anschluss von Schaltleiste mit gewöhnlich geschlossenem Kontakt</p>	<p>Aansluiting van contactlijsten met contact Normaal Gesloten</p>
<p>dip n. 10 ON</p>	<p>Collegamento di costa con contatto Normalmente Aperto In conformità alla normativa EN 12978</p>	<p>Connexion de barre palpeuse contact Normalement Ouvert selon la norme EN 12978</p>	<p>Conexión de banda con contacto Normalmente Abierto De conformidad con la normativa EN 12978</p>	<p>Connection of edge with Normally open contact In compliance with standard EN 12978</p>	<p>Anschluss von Schaltleiste mit gewöhnlich geöffnetem Kontakt In Konformität mit der Norm EN 12978</p>	<p>Aansluiting van contactlijsten met contact Normaal Open Overeenkomstig met de regelgeving EN 12978</p>
<p>dip n. 10 OFF</p>	<p>Ingresso <u>non</u> utilizzato. Collegare il morsetto 11 con il 10 e portare il dip n. 10 in OFF</p>	<p>Entrée non utilisée. Connecter la borne 11 avec la 10 et mettre le dip n. 10 sur OFF</p>	<p>Entrada no utilizada. Conecte el borne 11 con el 10 y coloque el dip n° 10 en OFF</p>	<p>Input not used. Connect terminal 11 with terminal 10 and set dip-switch no. 10 to OFF</p>	<p>Nicht benutzter Eingang. Die Klemme 11 an der Nr. 10 anschließen und Dip Nr. 10 auf OFF stellen</p>	<p>Niet gebruikte ingang. Verbind klemmetje 11 met klemmetje 10 en zet dip nr. 10 op OFF</p>

Procédure obligatoire dans les nouvelles installations, le but est de faire mémoriser à la logique les temps de manœuvre et certains paramètres utiles pour la détection des obstacles.

Durant la phase d'apprentissage on actionnera plusieurs fois la touche P/P (pos. 14 fig. 15), en alternative on peut utiliser la commande P/P (borne 14, fig. 16) ou l'émetteur radio mémorisé sur le premier canal du récepteur.

Notes importantes avant la programmation:

- Alimenter la logique de commande et vérifier le fonctionnement correct des entrées de commande et des leds correspondantes (les contacts N.F. doivent avoir la led allumée, les contacts N.O. doivent avoir la led éteinte).
- Positionner les trimmers de la vitesse au centre pour avoir une valeur moyenne.
- Libérer la zone de mouvement de la porte.

PROGRAMMATION DES TEMPS

Procédure :

- 1- Positionner la porte à mi-course.
- 2- En maintenant la touche PROG enfoncée, effectuer une réinitialisation en court-circuitant avec un tournevis le cavalier Reset (pos. 17 fig. 15).
- 3- Maintenir la touche PROG enfoncée.
- 4- Au bout de trois secondes, la led LD1 s'allume. Une fois que la procédure de programmation est activée, relâcher la touche PROG.
- 5- Presser la touche P/P pour lancer l'auto-apprentissage. Le vantail commence une manœuvre de fermeture.
- 6- Quand la fermeture est terminée le vantail s'arrête automatiquement.
- 7- Au bout de quelques instants, le vantail commence une manœuvre d'ouverture.
- 8- S'il existe une butée mécanique en ouverture passer directement au point 9) autrement, presser la touche P/P quand le vantail arrive au point d'ouverture désiré.
- 9- La porte s'arrête et la mémorisation du temps de pause commence.
- 10- Si on n'utilise pas la refermeture automatique, presser immédiatement la touche P/P ; autrement, quand le temps de pause désiré s'est écoulé, presser la touche P/P et le moteur commence la fermeture.
- 11- Vantail complètement fermé.
- 12- Fin de la programmation (la logique de commande se prépare automatiquement au fonctionnement normal).

* Les valeurs mémorisées restent en mémoire jusqu'à la prochaine programmation.

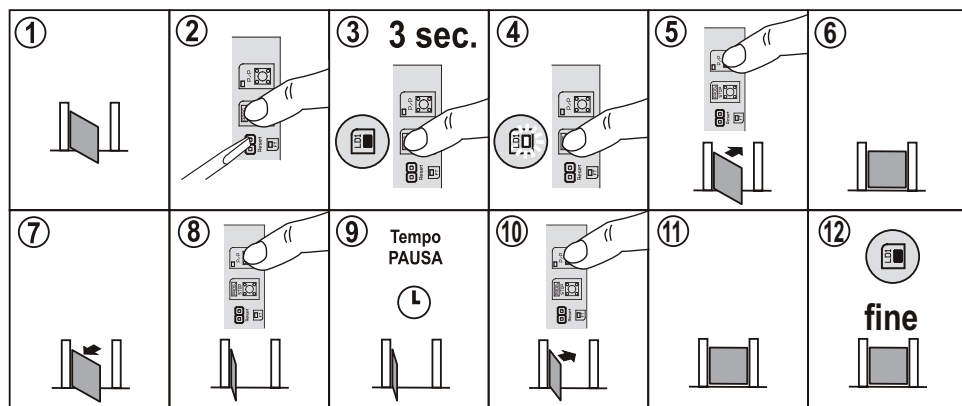

La logique de commande a déjà une zone de ralentissement programmée (valeur par défaut).

Cet espace peut être modifié lors de la programmation des temps.

Procédure :

1-Activer la fonction ralentissement en mettant le dip-switch n. 9 sur ON (pos. 19 - fig. 15).

2-Après le point 10 de la « Programmation des temps » presser de nouveau la touche P/P quand la zone de ralentissement désirée commence.

3-La logique de commande arrête un instant le vantail, pour indiquer que la programmation a été faite, puis continue la fermeture.

4-Continuer la programmation en suivant les points 11 et 12.

* Les valeurs mémorisées restent en mémoire jusqu'à la prochaine programmation.

RÉGLAGE DE LA VITESSE DE RALENTISSEMENT

Il est possible de régler la vitesse de ralentissement de l'automatisme en utilisant cette procédure :

- avec le vantail immobile presser rapidement STOP/PROG, la led LD1 commence à clignoter

- le clignotement de la led indique le degré de ralentissement sélectionné :

1 clignotement par seconde : vitesse 1 de ralentissement (la plus basse)

2 clignotements par seconde : vitesse 2 de ralentissement (supérieure à la vitesse 1)

3 clignotements par seconde : vitesse 3 de ralentissement (supérieure à la vitesse 2)

4 clignotements par seconde : vitesse 4 de ralentissement (la plus élevée)

- presser la touche STOP/PROG pour augmenter la vitesse, une fois arrivés au degré 4 on repart de 1

- presser la touche PP pour confirmer le choix et mémoriser, si on ne désire pas confirmer le choix et le mémoriser, attendre que la logique de commande termine les clignotements : le choix précédent restera mémorisé.

NOTE : il est important de choisir une vitesse de ralentissement appropriée au poids du vantail et aux frottements présents sur l'automatisme.

SÉLECTION DES FONCTIONS (tab. 3)

Les différentes options décrites sont sélectionnables avec le dip-switch fonctions (pos. 19 - fig.15).

- Il faut se souvenir que pour que la logique enregistre une variation des sélections, il faut couper un instant l'alimentation électrique puis la rétablir, ou bien il faut court-circuiter un instant les 2 broches de réinitialisation de la logique.

Tab.3

FONCTION	n.Dip	OFF	ON	DESCRIPTION	NOTES
Mode entrée Pas à pas	1	●		Ouverture-Stop-Fermeture	Durant l'ouverture en pressant la touche PIP le vantail se bloque, en pressant de nouveau le vantail se ferme. Durant la fermeture en pressant la touche PIP le vantail se bloque, en pressant de nouveau le vantail s'ouvre.
	2	●	●	Ouverture-Fermeture	Durant l'ouverture en pressant la touche PIP le vantail se bloque pendant quelques instants puis se ferme. Durant la fermeture en pressant la touche PIP le vantail se bloque pendant quelques instants puis s'ouvre.
Canal Radio ch1	1	●		Ouverture Fonctionnement collectif	Durant l'ouverture, la pression de la touche PIP n'a aucun effet, quand le vantail est ouvert, la touche PIP recharge le temps de pause. Durant la fermeture en pressant la touche PIP le vantail se bloque pendant quelques instants puis s'ouvre.
	2	●	●	Ouverture-fermeture Exclusion commande d'ouverture	Durant l'ouverture, la pression de la touche PIP n'a aucun effet. Durant la pause, en pressant la touche PIP le vantail se ferme. Durant la fermeture en pressant la touche PIP le vantail se bloque pendant quelques instants puis s'ouvre.
Mode sortie clignotant	3	●		Clignotant (LAMP)	Sortie clignotant intermittent En sélectionnant ce « mode » on peut avoir la fonction clignotant en connectant une simple ampoule (230V) aux bornes 6 et 7.
	4	●		Impulsion 230 V(LAMP)	Impulsion d'1 seconde (230 V) à chaque commencement d'ouverture. Utilité pour piloter un temporisateur de lumières ou déclencher un verrou électrique
	3	●	●	Éclairage automatique	La sortie (bornes 6 et 7) devient « éclairage automatique » 230V maximum 100 W. Allumé durant les manœuvres, plus un retard d'environ 2 minutes.
	4	●	●	Voyant	Cette sortie a la fonction de « voyants » (avec clignotements différenciés, il indique l'état du vantail). Portail fermé-électrifié: en ouverture= clignotement lent; en fermeture= clignotement rapide; en pause= 2 clignotements avec; pause= portail bloqué par touche-stop= lumière fixe. Après une réinitialisation ou une coupure d'alimentation le voyant est éteint.
Préclignotement	5	●		Exclu	Le clignotant est alimenté en même temps que le moteur.
			●	Activé	Le clignotant est alimenté 5 secondes avant chaque manœuvre.
Réfermeture	6	●		Exclu	Après une ouverture complète la logique de commande réferme uniquement avec une commande manuelle.
			●	Activé	Après une ouverture complète la logique de commande réferme après le temps de pause programmé.
Coup de fermeture	7	●		Exclu	Fonction exclue.
			●	Activé	Impulsion de puissance en fin de fermeture. Utile pour faire terminer la course du vantail.
Coup décrochage	8	●		Exclu	Fonction exclue.
			●	Activé	Impulsion contraire au commencement de l'ouverture, dans le but de relâcher la mécanique et de faciliter le déclenchement de la serrure électrique.
Ralentissement	9	●		Exclu	Le ralentissement n'est pas exécuté dans la partie finale de la course.
			●	Activé	Avec le ralentissement activé le moteur à proximité de chaque fin de manœuvre diminue de molles sa vitesse.
Entrée barre palpeuse	10	●		Entrée NEntrée Nv	Avec le ralentissement activé le moteur à proximité de chaque fin de manœuvre diminue de molles sa vitesse. Les éventuelles barres palpeuses connectées doivent avoir un contact NF (voir tab. 2)
			●	Entrée équilibrée	Les éventuelles barres palpeuses connectées doivent avoir un contact NO avec résistance 8K Ω en parallèle (voir tab. 2)

Note : la configuration initiale standard est représentée pos. 19 - fig. 15.

F RÉGLAGE DE LA VITESSE DU MOTEUR

D'après la norme EN 12445, chaque automatisme doit surmonter les tests d'impact mesurés avec l'instrument spécial. Effectuer les tests d'impact et modifier la vitesse de mouvement en agissant sur le trimmer (pos. 22 - Fig. 15).

Si cela ne suffit pas pour rentrer dans les limites du graphique indiqué par les normes, nous conseillons d'installer un profilé en caoutchouc souple sur la tête de la porte de manière à amortir l'impact.

Si la réduction de la vitesse ou le montage d'un profilé en caoutchouc ne suffisent pas pour satisfaire les normes, il faut monter des dispositifs alternatifs par exemple une barre palpeuse sur le bord mobile de la porte.

RÉCEPTEUR EMBROCHABLE mod. OC (option)

Les récepteurs sont à auto-apprentissage et peuvent mémoriser plus de codes dans le même canal.

Les fonctions des deux canaux radio sont :

Canal 1 Pas à pas

Canal 2 N.F.

Pour mémoriser les émetteurs, procéder comme suit :

- Monter le récepteur dans le connecteur (pos. 7 fig. 15)
- Alimenter la logique de commande et attendre que les leds sur le récepteur s'éteignent.
- Sur le récepteur, presser brièvement la touche du canal à mémoriser, (P1 pas à pas) la led correspondante commence à clignoter.

Si la led effectue des clignotements doubles attendre et répéter l'opération (la petite touche ne doit être pressée qu'une seule fois).

-Transmettre avec la télécommande à programmer.

- Si la led sur le récepteur effectue un clignotement plus long, cela veut dire que la mémorisation a été correctement effectuée.

- Si le code est déjà présent dans la mémoire, les leds du récepteur clignotent en même temps.

On peut réinitialiser la mémoire des codes en tenant enfoncée la touche P1 du récepteur pendant environ 15 secondes jusqu'à ce que les deux leds s'allument.

L'antenne doit être connectée aux bornes 18 (conducteur extérieur) et 19 (âme) voir fig. 16.

Pour de plus amples renseignements et détails, voir le manuel qui accompagne le récepteur.

ESSAI FINAL

Effectuer toujours un essai final après avoir fait toutes les programmations nécessaires.

- Contrôler le fonctionnement correct des dispositifs de protection (système anti-écrasement, touche stop, photocellules, barres palpeuses, etc.)
- Contrôler le fonctionnement correct des dispositifs de signalisation (clignotants, voyant portail ouvert, etc.).
- Contrôler le fonctionnement correct des dispositifs de commande (touche P/P, télécommandes, etc.).

F REMONTER LE COUVERCLE

Une fois que tous les câblages ont été effectués et que l'installation a été mise en service, remonter le couvercle et le bloquer à l'aide de vis FIG.17

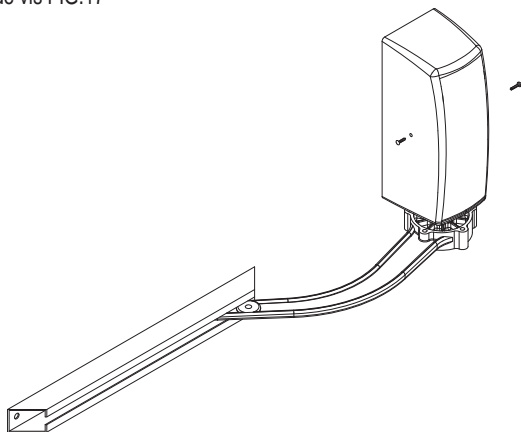

FIG.17

ATTENTION : DANGER! CONSIGNES DE SÉCURITÉ IMPORTANTES

Il est important, pour la sécurité des personnes, de lire attentivement ces consignes.

1. L'installation de l'automatisme doit être effectuée dans les règles de l'art par du personnel qualifié ayant les conditions requises par la loi et conformément à la directive machines 98/37/CE et les normes EN13241-1, EN12453 et EN12445.
2. Vérifier la solidité des structures existantes (colonnes, charnières, vantaux) en fonction des forces développées par le moteur.
3. Vérifier la présence de butées mécaniques suffisamment robustes en fin d'ouverture et de fermeture des vantaux.
4. Vérifier l'état des éventuels câbles déjà présents dans l'installation.
5. Faire une analyse des risques de l'automatisme et adopter les dispositifs de sécurité et de signalisation nécessaires.
6. Installer les commandes (par exemple le sélecteur à clé) de manière que l'utilisateur ne se trouve pas dans une zone dangereuse.
7. Quand l'installation est terminée, essayer plusieurs fois les dispositifs de sécurité, signalisation et débrayage de l'automatisme.
8. Appliquer sur l'automatisme l'étiquette ou la plaquette CE contenant les informations de danger et les données d'identification.
9. Remettre à l'utilisateur final la notice d'instructions, les consignes de sécurité et la déclaration CE de conformité.
10. Contrôler que l'utilisateur a bien compris le fonctionnement automatique, manuel et d'urgence de l'automatisme.
11. Informer l'utilisateur par écrit (par exemple dans la notice d'instructions) :
 - a. de l'éventuelle présence de risques résiduels non protégés et de l'utilisation impropre prévisible ;
 - b. de déconnecter l'alimentation quand on effectue le ménage dans la zone où est installé l'automatisme ou en cas de petits travaux d'entretien (par ex. : repeindre) ;
 - c. de contrôler fréquemment qu'il n'y a pas de dommages visibles à l'automatisme et s'il y en a, avvertir immédiatement l'installateur;
 - d. de ne pas autoriser les enfants à jouer avec les commandes de l'automatisme ;
 - e. de conserver les émetteurs hors de portée des enfants.
12. Préparer un plan de maintenance de l'installation (au moins tous les 6 mois pour les dispositifs de sécurité) en reportant sur un registre les interventions effectuées.

Ce produit est constitué de divers composants qui pourraient à leur tour contenir des substances polluantes. Ne pas jeter dans la nature ! S'informer sur le système de recyclage ou de mise au rebut du produit en respectant les normes locales en vigueur.



DÉCLARATIONS CE

Le fabricant : Telcoma srl

Via L. Manzoni 11, Z.I. Campidui - 31015 Conegliano (TV) ITALIE,

DÉCLARE que le produit est conforme aux conditions des directives CEE suivantes:

Directive 73/23/EEC, Directive 93/68/EEC

Low Voltage

Directive 89/336/EEC, Directive 92/31/EEC

Directive 92/31/EEC Electromagnetic Compatibility

et que: les (parties/clauses) de normes harmonisées suivantes ont été appliquées:

EN60335-1, EN60204-1, EN 61000-6-3, EN61000-6-1

and for the only applicable parts the norms

EN12445 e EN12453

et pour les parties applicables, les normes:

EN60335-1, EN60204-1, EN 61000-6-3, EN61000-6-1

DÉCLARATION DU FABRICANT

(Directive 98/37 CEE Annexe II, Partie B)

Le produit est construit pour être incorporé dans une machine ou pour être assemblé avec d'autres machines pour constituer une machine couverte par la Directive 98/37 CEE.

Il déclare également qu'il est interdit de mettre en service le produit tant que la machine dans laquelle il sera incorporé ou dont il deviendra un composant n'a pas été identifiée et déclarée conforme aux conditions de la Directive 98/37 CEE et à la législation nationale qui la transpose, c'est-à-dire tant que le produit objet de la présente déclaration ne forme pas un ensemble unique avec la machine finale.

Conegliano, le 01/02/2013.

Legal representative

Ennio Ambroso

E CONEXIONES ELÉCTRICAS

Para las conexiones observe las tablas 1 y 2 y la figura 16.

En el caso de instalaciones ya montadas, es oportuno realizar un control general de las condiciones de los conductores (sección, aislamiento, contactos) y de los equipos auxiliares (fotocélulas, receptores, botoneras, selectores de llave, etc.).

- 1) La sección de los cables debe calcularse según su longitud y la corriente absorbida.
- 2) Para la conexión de la electrocerradura utilice un cable de sección mínima de 1,5 mm
- 3) No utilice un cable "multipolar" único en común con los demás equipos.
- 4) Cuando los cables de mando tengan tramos muy largos (más de 50 metros) se aconseja desacoplarlos con relés montados cerca de la central.
- 5) Todos los contactos N.C. asociados a una misma entrada deben conectarse en serie.
- 6) Todos los contactos N.A. asociados a una misma entrada deben conectarse en paralelo.

Consejos para una instalación correcta:

- Todas las entradas N.C. (fotocélulas, bandas sensibles y parada) que no se utilicen en la central deben cortocircuitarse con el común.
- Para la alimentación de la central está previsto el MONTAJE DE UN SECCIONADOR exterior (no incluido en el suministro) independiente y dimensionado según la carga.
- El equipo debe ser instalado CORRECTAMENTE por personal que posea los requisitos establecidos por las leyes vigentes y siguiendo las normativas EN 13241-1, EN 12453 y EN 12445 sobre la seguridad de la automatización.

Tab.1

Borne n°	Borne n.	Dispositivo	V	I máx	Función	Notas
↻ 1	2	Línea	230V	1A	Alimentación central	Conecte a la línea de 230 Vac; véase conexiones eléctricas.
↻ 5	6	Luz intermitente o bombilla		3A	Indicador de movimiento Durante las maniobras con la central alimentada sólo con baterías, la frecuencia de destello disminuye	Encendido durante la maniobra. El encendido puede anticiparse (destello previo); véase dip switch funciones n° 5. Combinando los dips 3 y 4 con esta salida se pueden obtener otras funciones (véase la tab. 3)
↻ 23	26	Electrocerradura	12Vcc	1A	Bloqueo de la hoja	Alimentada en cada inicio de apertura
↻ 11	10, 15	Contacto nc/na			Banda en cerrar (C.M.)	Durante el cierre, detiene el motor y abre completamente. Véase la tabla 2 para los tipos de conexión.
↻ 12	10, 15	Contacto n.c.			Fotocélula 1	Durante el cierre invierte la marcha. Conecte esta entrada al común si no se la utiliza.
↻ 13	10, 15	Contacto n.c.			Parada	Bloqueo de todas las funciones. Conecte esta entrada al común si no se la utiliza.
↻ 14	10, 15	Botón n.a.			Paso a paso	Véase dip-switch funciones n° 1 y 2 (tab. 3)
↻ 16	17	Auxiliares	24Vcc	1A	Alimentación	Alimentación permanente para las fotocélulas y los receptores exteriores.
↻ 18		Antena Rx*			Trenza	Si se conecta un receptor al conector respectivo, véanse las características de la antena requeridas por el fabricante.
↻ 19		Antena Rx*			Central	
↻ 20	21	Transformador (secundario)	22Vca	6,8A	Alimentación	Conecte esta entrada al secundario del transformador suministrado (22V).
↻ 22	23	CB24	24Vcc	5A	Cargador de baterías (opcional)	Predisposición para la conexión del cargador de baterías CB24 (opcional) y de las baterías (opcional)
↻ 24	25	Motor	24Vcc	5A	Abrir/cerrar	
↻ 27	28	Luz intermitente LED	24Vcc	100mA	Indicador de movimiento Durante las maniobras con la central alimentada sólo con baterías, la frecuencia de destello disminuye	Encendido durante la maniobra. El encendido puede anticiparse (destello previo); véase dip switch funciones n° 5. Combinando los dips 3 y 4 con esta salida se pueden obtener otras funciones (véase la tab. 3)

↻ Salida

↻ Entrada

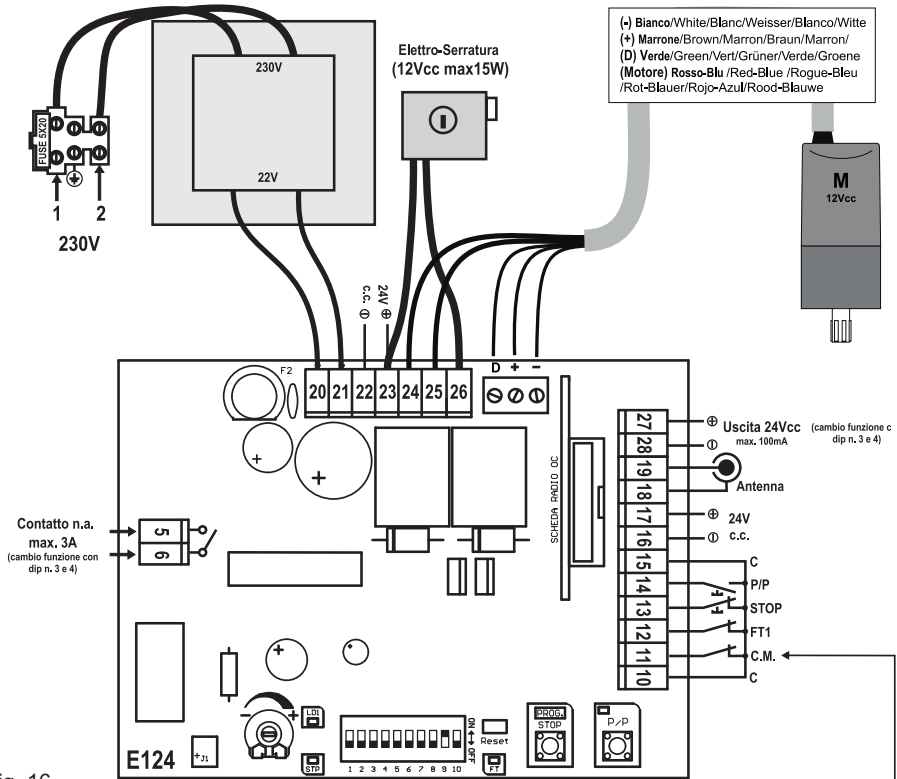

Fig. 16

Tab.2

	I	F	E	GB	D	NL
	<p>Collegamento di costa con contatto Normalmente Chiuso</p> <p>Collegamento di costa con contatto Normalmente Aperto</p> <p>In conformità alla normativa EN 12978</p>	<p>Connexion de barre palpeuse contact Normalement Fermé</p> <p>Connexion de barre palpeuse contact Normalement Ouvert selon la norme EN 12978</p>	<p>Conexión de banda con contacto Normalmente Cerrado</p> <p>Conexión de banda con contacto Normalmente Abierto De conformidad con la normativa EN 12978</p>	<p>Connection of edge with Normally closed contact</p> <p>Connection of edge with Normally open contact In compliance with standard EN 12978</p>	<p>Anschluss von Schaltleiste mit gewöhnlich geschlossenem Kontakt</p> <p>Anschluss von Schaltleiste mit gewöhnlich geöffnetem Kontakt In Konformität mit der Norm EN 12978</p>	<p>Aansluiting van contactlijsten met contact Normaal Gesloten</p> <p>Aansluiting van contactlijsten met contact Normaal Open Overeenkomstig met de regelgeving EN 12978</p>
	<p>Ingresso <u>non</u> utilizzato. Collegare il morsetto 11 con il 10 e portare il dip n. 10 in OFF</p>	<p>Entrée non utilisée. Connecter la borne 11 avec la 10 et mettre le dip n. 10 sur OFF</p>	<p>Entrada no utilizada. Conecte el borne 11 con el 10 y coloque el dip n° 10 en OFF</p>	<p>Input not used. Connect terminal 11 with terminal 10 and set dip-switch no. 10 to OFF</p>	<p>Nicht benutzer Eingang. Die Klemme 11 an der Nr. 10 anschließen und Dip Nr. 10 auf OFF stellen</p>	<p>Niet gebruikte ingang. Verbind klemmetje 11 met klemmetje 10 en zet dip nr. 10 op OFF</p>

E NOTAS SOBRE LA PROGRAMACIÓN DE LOS TIEMPOS DE FUNCIONAMIENTO Y USA

Este procedimiento es obligatorio en las instalaciones nuevas, la finalidad es la de hacer que la central memorice los tiempos de maniobra y algunos parámetros útiles para la detección de los obstáculos.

Durante la etapa de aprendizaje se accionará varias veces el botón P/P (det.14 de la fig. 15), como alternativa se puede utilizar el mando P/P (borne 14, fig. 16), o bien el transmisor memorizado en el primer canal del receptor.

Notas importantes a tener en cuenta antes de la programación:

- Alimente la central y controle, mediante los Leds correspondientes, que las entradas de mando funcionen correctamente (los contactos N.C. deben tener el Led encendido, los contactos N.A. deben tener el Led apagado).
- Coloque el trimmer de la velocidad en el centro para obtener un valor medio.
- Deje libre la zona de movimiento de la puerta.

PROGRAMACIÓN DE LOS TIEMPOS

Procedimiento:

- 1- Coloque la hoja en la mitad de la carrera.
- 2- Manteniendo pulsado el botón PROG, realice un reajuste cortocircuitando el jump Reset con el destornillador (det. 17 de fig. 15).
- 3- Mantenga pulsado el botón PROG.
- 4- Transcurridos tres segundos el led LD1 se encenderá. Al activarse el procedimiento de programación, suelte el botón PROG.
- 5- Pulse el botón P/P para iniciar el autoaprendizaje. La hoja comenzará a cerrarse.
- 6- Al concluir el cierre, la hoja se detendrá automáticamente
- 7- Después de un instante, la hoja comenzará a abrirse.
- 8- Si hubiera algún tope mecánico de apertura, pase directamente al punto 9), en caso contrario, pulse el botón P/P cuando la puerta llegue al punto de apertura deseado.
- 9- La puerta se detendrá y comenzará la memorización del tiempo de pausa.
- 10- Si no se utilizara el cierre automático, pulse inmediatamente P/P; en caso contrario, espere el tiempo de pausa deseado y pulse el botón P/P, el motor comenzará la maniobra de cierre.
- 11- Hoja cerrada completamente
- 12- Fin de la programación (la central se prepara automáticamente para el funcionamiento normal).

* Los valores memorizados quedan almacenados hasta la próxima memorización.

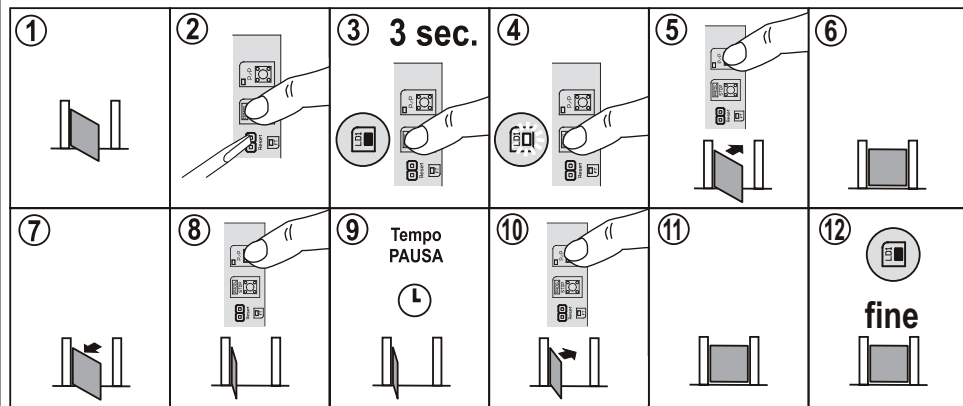

La central ya tiene una zona de desaceleración programada (valor por defecto).

Este espacio se puede cambiar durante la programación de los tiempos.

Procedimiento:

- 1- Habilite la función de desaceleración colocando el dip-switch n° 9 en ON (detalle 19 de fig. 15).
- 2- Después del punto 10 de la "Programación de los tiempos", pulse nuevamente el botón P/P cuando comience la zona de desaceleración deseada.
- 3- La central detendrá por un instante la hoja indicando que la programación se ha ejecutado y, posteriormente, seguirá el movimiento de cierre.
- 4- Siga la programación llevando a cabo los puntos 11 y 12.

* Los valores memorizados quedan almacenados hasta la próxima memorización.

REGULACIÓN DE LA VELOCIDAD DE DESACELERACIÓN

Es posible regular la velocidad de desaceleración del automatismo siguiendo este procedimiento:

- con la cancela detenida, pulse brevemente STOP/PROG, el led LD1 comenzará a destellar
- el destello del led indica el grado de desaceleración seleccionado:
 - 1 destello por segundo: velocidad 1 de desaceleración (la más lenta)
 - 2 destellos por segundo: velocidad 2 de desaceleración (es más rápida que la velocidad 1)
 - 3 destellos por segundo: velocidad 3 de desaceleración (es más rápida que la velocidad 2)
 - 4 destellos por segundo: velocidad 4 de desaceleración (es la velocidad más rápida)
- pulse el botón STOP/PROG para aumentar la velocidad; al llegar al grado 4, se comienza desde 1
- pulse el botón PP para confirmar la selección y memorizarla; si no se deseara confirmar la selección ni memorizarla, espere a que la central finalice los destellos: quedará memorizada la selección anterior.

NOTA: es importante seleccionar una velocidad de desaceleración adecuada para el peso de la hoja y de los puntos de fricción presentes en la automatización.

CONFIGURACIONES DE LAS FUNCIONES (tab. 3)

Las diferentes opciones descritas se pueden seleccionar con el dip-switch funciones (detalle 19 de fig. 15).

- Tenga en cuenta que para que la central aprenda una modificación de las configuraciones habrá que cortar y activar la alimentación, o bien cortocircuitar por un instante los 2 contactos de reajuste de la central.

Tab.3



FUNCIÓN	n. Dip	OFF	ON	DESCRIPCIÓN	NOTAS	
Modo entrada Paso a paso	1	●		Abrir-Parada-Cerrar	Durante la apertura, pulsando el botón P/P la hoja se bloqueará, pulsándolo de nuevo se cerrará. Durante el cierre, pulsando el botón P/P la hoja se bloqueará, pulsándolo nuevamente se abrirá.	
	2	●				
	1		●	Abrir-Cerrar	Durante la apertura, pulsando el botón P/P la hoja se bloqueará durante pocos segundos y después se cerrará. Durante el cierre, pulsando el botón P/P la hoja se bloqueará durante pocos segundos y después se abrirá.	
	2		●			
Canal Radio ch1	1	●		Abrir Función comunitaria	Durante la apertura, pulsando el botón P/P no sucederá nada, cuando la hoja esté abierta, el botón P/P recargará el tiempo de pausa. Durante el cierre, pulsando el botón P/P la hoja se bloqueará durante pocos segundos y después se abrirá.	
	2		●			
	1	●		Abrir-Cerrar Excluido mando de apertura	Durante la apertura, pulsando el botón P/P no sucede nada. Durante la pausa, pulsando el botón P/P la hoja se cerrará. Durante el cierre, pulsando el botón P/P la hoja se bloqueará durante pocos segundos y después se abrirá.	
	2		●			
	3	●		Luz intermitente (intermit.)	Salida luz intermitente. Con este "modo" configurado se obtiene la función luz intermitente conectando una bombilla (230 V) a los bornes 6 y 7.	
	4	●				
Modo salida luz intermitente	3		●	Impulso 230 V	Impulso de 1 segundo (230 V) cada vez que inicia la apertura. Utili para controlar un timer luces o para desenganchar un electrobloque	
	4		●			
	3		●	Luz de cortesía	La salida (bornes 6 y 7) se vuelve "luz de cortesía" 230 V máximo 100 W. Encendida durante las maniobras más un retardo de unos 2 minutos.	
	4		●			
	3		●	Indicador luminoso	Esta salida tiene la función de "indicador luminoso" (con destellos diferentes indica el estado de la hoja). Cancela cerrada = apagado; en apertura = destello lento; en cierre = destello rápido; en pausa = 2 destellos con pausa; cancela bloqueada con botón stop = luz fija. Después de un reajuste o corte de corriente el indicador luminoso está apagado.	
	4		●			
	Destello previo	5		●	Desactivado	La luz intermitente es alimentada contemporáneamente con el motor.
		6		●		
Cierre		6		●	Desactivado	Después de una apertura completa, la central cierra solo con un mando manual.
		7		●		
Golpe de cierre	7		●	Desactivado	Después de una apertura completa la central cierra después del tiempo de pausa programado	
	8		●			
Golpe desenganche	8		●	Desactivado	Función desactivada	
	9		●			
Desaceleración	9		●	Desactivada	Impulso contrario al inicio de la apertura, con la finalidad de aliviar la mecánica y agilizar el desenganche de la electrocerradura.	
	10		●			
Entrada banda	9		●	Activada	No se ejecuta la desaceleración en la parte final de la carrera.	
	10		●			
	9		●	Entrada NC	Con la desaceleración activada, en proximidad de cada final de maniobra el motor disminuye su velocidad.	
	10		●			
	9		●	Entrada equilibrada	Las posibles bandas conectadas deben tener un contacto NC (véase la tab. 2)	
	10		●			
Las posibles bandas conectadas deben tener un contacto NA con resistencia 8K2 en paralelo (véase la tab. 2)						

Nota: la configuración inicial estándar está representada en el det. 19 de fig. 15.

E REGULACIÓN DE LA VELOCIDAD DEL MOTOR

Según la normativa EN 12445, todas las automatizaciones deben superar los ensayos de impacto medidos con el instrumento correspondiente.

Lleve a cabo los ensayos de impacto y modifique la velocidad de movimiento por medio del trimmer (detalle 22 Fig. 15).

Si esto no fuera suficiente como para respetar los requisitos de las normativas, se aconseja instalar un perfil de goma suave en el borde de la puerta para aplacar el impacto.

Si disminuyendo la velocidad y montando el perfil de goma igualmente no se lograran satisfacer los requisitos de la normativa, es obligatorio montar unos dispositivos alternativos, por ejemplo una banda sensible sobre el borde móvil de la puerta.

RECEPTOR ENCHUFABLE modelo OC (opcional)

Los receptores son de autoaprendizaje y pueden memorizar varios códigos en el mismo canal.

Las funciones de dos canales radio son:

Canal 1 Paso a paso

Canal 2 NC

Para memorizar los transmisores, proceda de la siguiente manera:

- Conecte el receptor al conector (detalle 7 de fig. 15)

- Alimente la central y espere a que los leds del receptor se apaguen.

- Pulse brevemente en el receptor el botón del canal que se ha de memorizar (P1 paso a paso), el led correspondiente comenzará a destellar.

Si el led destellara doble, espere y repita la operación (el botón debe pulsarse sólo una vez).

- Transmita con el telemando que se debe programar.

- Si el led del receptor realizara un destello más prolongado, quiere decir que la memorización se ha concluido correctamente.

- Si el código está memorizado, los leds del receptor destellarán simultáneamente.

Es posible reajustar la memoria de los códigos manteniendo pulsado el botón P1 del receptor durante unos 15 segundos hasta que ambos leds se enciendan.

La antena debe conectarse a los bornes 18 (trenza) y 19 (central) véase la fig. 16.

Para más informaciones y especificaciones, véase el manual del receptor.

ENSAYO FINAL

Siempre realice un ensayo final después de haber hecho todas las programaciones.

- Controle que los dispositivos de protección funcionen correctamente (sistema antiplastamiento, botón de parada, fotocélulas, bandas sensibles, etc.)

- Controle que los dispositivos de señalización funcionen correctamente (luces intermitentes, indicadores luminoso cancela abierta, etc.).

- Controle que los dispositivos de mando funcionen correctamente (botón P/P, telemandos, etc.).

Cuando haya cableado todo y puesto en funcionamiento la instalación, coloque la tapa y bloquéela con los tornillos FIG.17

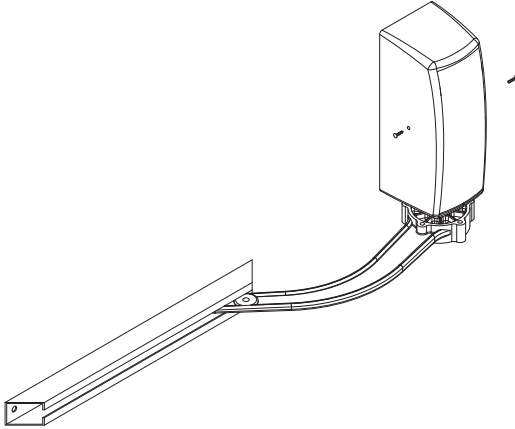

FIG.17

¡ATENCIÓN PELIGRO! INSTRUCCIONES IMPORTANTES DE SEGURIDAD

Para la seguridad de las personas es importante leer detenidamente estas instrucciones.

1. La instalación del automatismo debe ser realizada perfectamente por personal cualificado que posea los requisitos indicados por la ley y de conformidad con la directiva de máquinas 98/37/CE y con las normativas EN13241-1, EN12453 y EN12445.
2. Controle que las estructuras existentes sean firmes (columnas, cremalleras, hojas) según la fuerza del motor.
3. Controle que al final de la apertura y del cierre de las hojas haya topes mecánicos robustos.
4. Controle las condiciones de los cables montados en la instalación.
5. Analice los riesgos del automatismo y adopte los dispositivos de seguridad y las señalizaciones necesarios.
6. Instale los mandos (por ejemplo el selector de llave) de manera que el usuario no se encuentre en una zona peligrosa.
7. Concluida la instalación, pruebe varias veces los dispositivos de seguridad, señalización y de desbloqueo del automatismo.
8. Aplique en el automatismo la etiqueta o la placa CE con las informaciones de peligro y los datos de identificación.
9. Entregue al usuario final las instrucciones de uso, las advertencias para la seguridad y la declaración de conformidad CE.
10. Asegúrese de que el usuario haya entendido el funcionamiento automático, manual y de emergencia del automatismo.
11. Informe al usuario por escrito (por ejemplo en las instrucciones de uso):
 - a. Acerca de la presencia de riesgos residuales no protegidos y del uso inadecuado previsible.
 - b. Que desconecte la alimentación cuando realice la limpieza del automatismo o cuando haga pequeños trabajos de mantenimiento (ej.: pintura).
 - c. Que controle con frecuencia de que no haya daños visibles en el automatismo y, en su caso, que advierta inmediatamente al instalador.
 - d. Que no permita a los niños jugar con los controles de la automatización.
 - e. Que mantenga los teled mandos fuera del alcance de los niños.
12. Que establezca un plan de mantenimiento de la instalación (al menos cada 6 meses para los dispositivos de seguridad) indicando en un registro las operaciones realizadas.

E**ELIMINACIÓN**

Este producto está formado de varios componentes que, a su vez, podrían contener sustancias contaminantes. ¡No los abandone en el medio ambiente! Infórmese sobre el sistema de reciclaje o eliminación del producto, respetando las normas vigentes locales.

**DECLARACIÓN DE CONFORMIDAD CE**

El fabricante: Telcoma srl

Via L. Manzoni, 11 31015 - Z.I. Campidui - Conegliano (TV) - ITALIA

DECLARA que el producto es conforme a las condiciones de las siguientes directivas CEE:

Directive 73/23/EEC, Directive 93/68/EEC

Low Voltage

Directive 89/336/EEC, Directive 92/31/EEC

Directive 92/31/EEC Electromagnetic Compatibility

y que: se han aplicado las siguientes partes/cláusulas de las normas armonizadas:

EN60335-1, EN60204-1, EN 61000-6-3, EN61000-6-1

and for the only applicable parts the norms

EN12445 e EN12453

y sólo para las partes aplicables, las normas.

EN60335-1, EN60204-1, EN 61000-6-3, EN61000-6-1

DECLARACIÓN DEL FABRICANTE

(Directiva 98/37 CEE Anexo II, Parte B)

El producto ha sido fabricado para ser incorporado en una máquina o para ser ensamblado con otras máquinas para construir una máquina considerada por la Directiva 98/37 CEE

También declara que no está permitido poner en funcionamiento el producto hasta que la máquina en que serán incorporados o a la que pertenecerán, sea identificada y sea declarada de conformidad con las condiciones de la Directiva 98/37 CEE y con la legislación nacional vigente, es decir hasta que el producto al que se refiere esta declaración, forme un grupo único con la máquina final.

Conegliano, 01/02/2013

Legal representative

Ennio Ambroso



- 1) Terminal board
- 2) Power supply fuse T5A 24V
- 3) Line fuse T2A 230V
- 4) Terminal board for motor, 24V and transformer secondary (22V) connections electric lock 12V 15W
- 5) Transformer
- 6) Encoder connector
- 7) Connector for OC optional radio card.
- 8) Radio channel 1 programming button
- 9) Radio channel 1 LED
- 10) Radio channel 2 LED
- 11) Radio channel 2 programming button
- 12) Radio channel 2 LED
- 13) Terminal board for input, 24V and aerial connections.
- 14) S/S Step/Step button
- 15) STEP/STEP input state signalling LED. LED off = input open.
- 16) PROG pushbutton for Programming and Stop*
- 17) Control unit reset. Shorting the 2 pins momentarily has the same effect as switching power off then on again.
- 18) PHOTOCELL input state signalling LED. LED on = input closed
- 19) Function dip-switches
- 20) STOP input state signalling LED. LED on = input closed
- 21) Programming LED (LD1)
- 22) Trimmer for controlling motor speed.

(*) This STOP button must never be considered a safety device, but exclusively a service function to facilitate tests during installation.

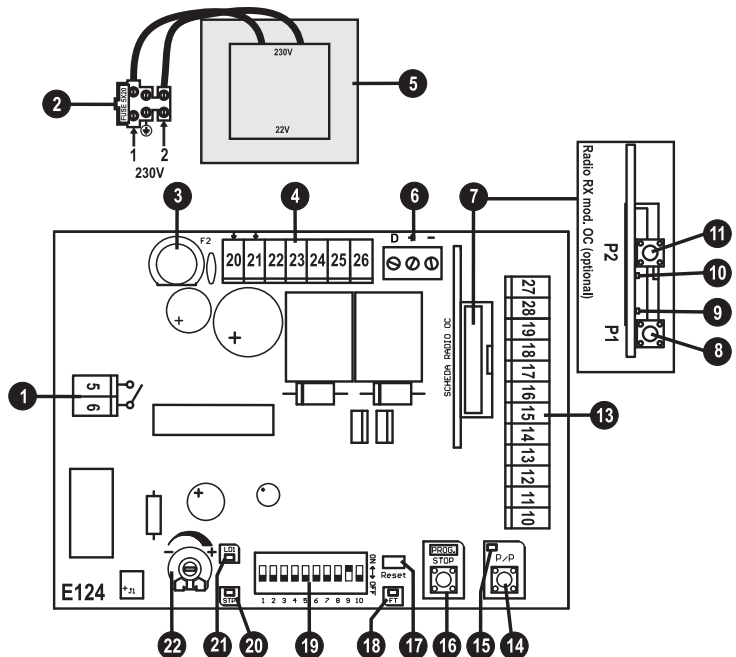

FIG. 15

For connections, refer to tables 1 and 2 and figure 16.

In the case of existing systems a general check should be made of the condition of wiring (cross-section, insulation, contacts) and auxiliary equipment (photocells, receivers, pushbutton panels, key-operated switches, etc.).

- 1) The cross-section of the cables must be calculated on the basis of their length and absorbed current.
- 2) To connect the electric lock, use a wire with a minimum cross-section of 1.5 mm
- 3) Do not use a single "multi-pole" type cable shared with other appliances.
- 4) When very long control cables are used (over 50 metres), decoupling is recommended by means of relays installed in the vicinity of the control unit.
- 5) All N.C. contacts associated with the same input must be connected in series.
- 6) All N.O. contacts associated with the same input must be connected in parallel.

Recommendations for correct set-up:

- All N.C. inputs (photocells, sensitive edge and stop) that are not used in the control unit must be shorted with the common.
- For the control unit power supply, the INSERTION OF AN EXTERNAL DISCONNECT SWITCH (not supplied) is envisaged, which must be independent and sized according to the load.
- The equipment must be installed PROFESSIONALLY by personnel with qualifications as envisaged by current legislation and in compliance with the standards EN 13241-1 and EN 12453 governing safety of the automation.

Table 1

Term. no.	Term. no.	Device	V	I max	Function	Notes	
◀	1	2	Line	230V	1A	Control unit power supply	Connect to 230 Vac line. See electrical connections
◀	5	6	Flashing light or lamp		3A	Movement indicator. During the manoeuvres with control unit powered by battery only, the flashing frequency is reduced	On during the manoeuvre. Activation can be set in advance (pre-flashing): see function dip switch no. 5 By combining dip switches 3 and 4 it is possible to obtain other functions with this output (see table 3)
◀	23	26	Electric lock	12Vcc	1A	Locks leaf	Powered with every opening start
◀	11	10, 15	NC/NO contact			Edge on closure (mobile edge)	On closing it stops the motor then opens the gate completely. See table 2 for the types of connection.
◀	12	10, 15	NC contact			Photocell 1	Inverts travel during closing. Connect this input to the common if not used.
◀	13	10, 15	NC contact			Stop	Blocks all functions. Connect this input to the common if not used.
◀	14	10, 15	NO pushbutton			Step/step	See function dip-switch nos. 1 and 2 (table 3).
◀	16	17	Auxiliary	24Vcc	1A	Power supply	Permanent for power supply of photocells and external receivers.
◀	18		Rx aerial			Sheath	If a receiver is connected to the specific connector, see aerial specifications as required by the manufacturer.
◀	19		Rx aerial			Control unit	
◀	20	21	Transformer (secondary)	22Vca	6,8A	Power supply	Connect this input to the secondary winding of the transformer supplied (22V)
◀	22	23	CB24	24Vcc	5A	Battery charger (optional)	Provision for connection of battery charger CB24 (optional) and batteries (optional)
◀	24	25	Motor	24Vcc	5A	Open/close	
◀	27	28	Luz intermittente LED	24Vcc	100mA	Movement indicator. During the manoeuvres with control unit powered by battery only, the flashing frequency is reduced	On during the manoeuvre. Activation can be set in advance (pre-flashing): see function dip switch no. 5 By combining dip switches 3 and 4 it is possible to obtain other functions with this output (see table 3)

◀ Output

◀ Input

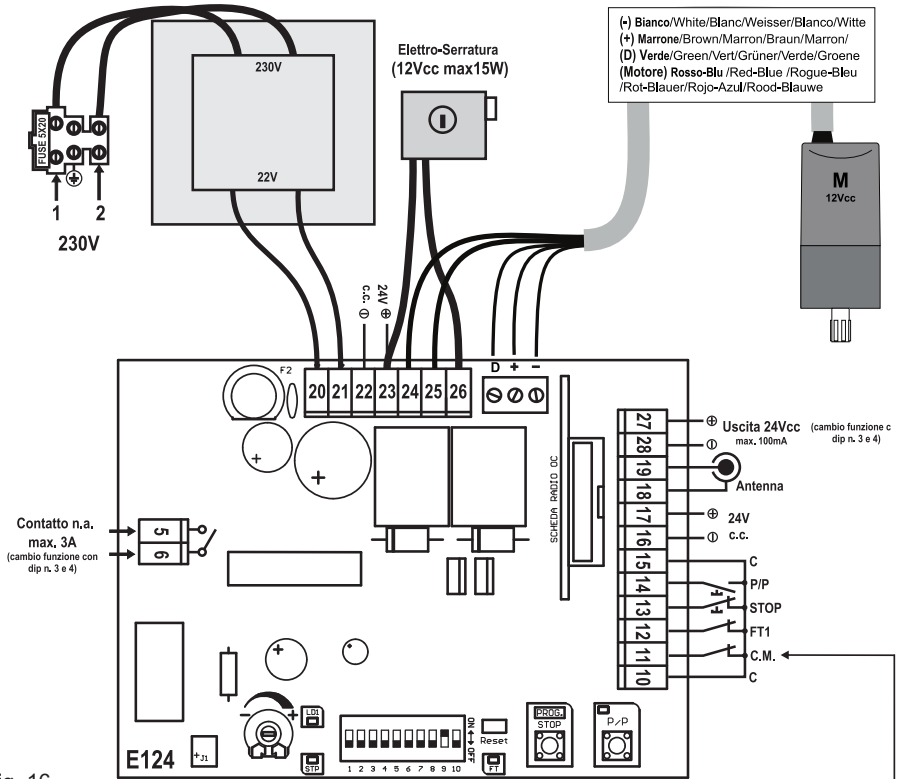

Fig. 16

Tab.2

	I	F	E	GB	D	NL
	<p>Collegamento di costa con contatto Normalmente Chiuso</p>	<p>Connexion de barre palpeuse contact Normalement Fermé</p>	<p>Conexión de banda con contacto Normalemente Cerrado</p>	<p>Connection of edge with Normally closed contact</p>	<p>Anschluss von Schaltleiste mit gewöhnlich geschlossenem Kontakt</p>	<p>Aansluiting van contactlijsten met contact Normaal Gesloten</p>
	<p>Collegamento di costa con contatto Normalmente Aperto In conformità alla normativa EN 12978</p>	<p>Connexion de barre palpeuse contact Normalement Ouvert selon la norme EN 12978</p>	<p>Conexión de banda con contacto Normalemente Abierto De conformidad con la normativa EN 12978</p>	<p>Connection of edge with Normally open contact in compliance with standard EN 12978</p>	<p>Anschluss von Schaltleiste mit gewöhnlich geöffnetem Kontakt In Konformität mit der Norm EN 12978</p>	<p>Aansluiting van contactlijsten met contact Normaal Open Overeenkomstig met de regelgeving EN 12978</p>
	<p>Ingresso <u>non</u> utilizzato. Collegare il morsetto con il 10 e portare il dip n. 10 in OFF</p>	<p>Entrée non utilisée. Connecter la borne 11 avec la 10 et mettre le dip n. 10 sur OFF</p>	<p>Entrada no utilizada. Conecte el borne 11 con el 10 y coloque el dip n° 10 en OFF</p>	<p>Input not used. Connect terminal 11 with terminal 10 and set dip-switch no. 10 to OFF</p>	<p>Nicht benutzter Eingang. Die Klemme 11 an der Nr. 10 anschließen und Dip Nr. 10 auf OFF stellen</p>	<p>Niet gebruikte ingang. Verbind klemmetje 11 met klemmetje 10 en zet dip nr. 10 op OFF</p>

This procedure is compulsory in new installations, to ensure that the control unit memorises the manoeuvre times and a number of parameters used for obstacle detection.

During the self-learning phase, the key S/S is pressed repeatedly (14 in fig 15). Alternatively the S/S control can be used (terminal 14, fig. 16) or the radio transmitter memorised on the first channel of the receiver.

Important notes before programming:

- Power up the control unit and check correct operation of the command inputs by means of the corresponding LEDs (the N.C. contacts must have the LED lit, and the N.O. contacts must have the LED off).
- Position the speed trimmers at the centre to obtain an average value.
- Clear the gate movement area.

PROGRAMMING TIMES

Procedure:

- 1- Position the gate at mid travel.
- 2- Press and hold PROG to reset, and use a screwdriver to short the Reset jumper (17 in fig. 15).
- 3- Keep the PROG key pressed.
- 4- After three seconds the LD1 LED lights up. After starting the programming procedure, release the PROG button.
- 5- Press the S/S button to start the self-learning process. The gate starts with a closing manoeuvre.
- 6- When the closing manoeuvre is completed, the gate stops automatically.
- 7- After a few moments the gate starts with an opening manoeuvre.
- 8- If a mechanical stop is fitted on the opening manoeuvre, go directly to point 9) otherwise press the S/S button when the desired opening point is reached.
- 9- The gate stops and the pause time memorisation phase begins.
- 10- If automatic reclosing is not used, press S/S immediately. Otherwise wait for the required pause interval then press S/S. The motor begins the closing manoeuvre.
- 11- Gate completely closed
- 12- End of programming (the control unit sets automatically to normal operating mode).

** The memorised values remain stored until a new programming cycle is performed.*

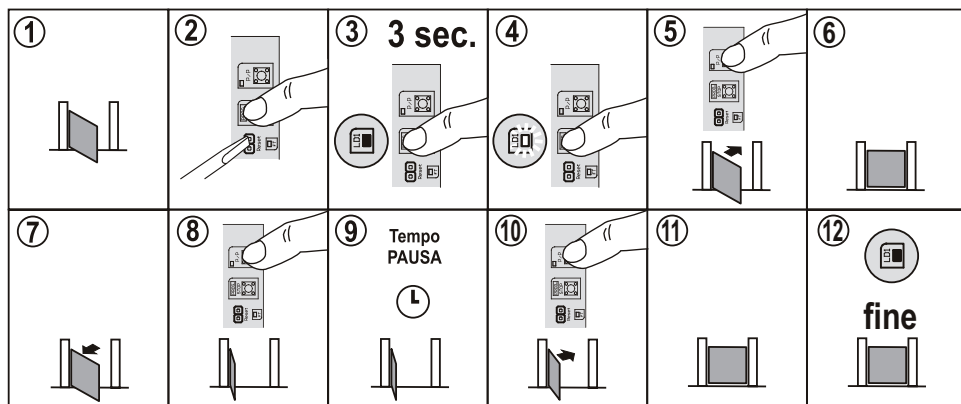

The control unit already has a deceleration zone programmed (default value).

This space can be changed during the time programming procedure.

Procedure:

- 1-Enable the deceleration function by setting dip-switch no. 9 to ON (19 in fig. 15).
- 2-After point 10 in "Time programming", press the S/S button again when the desired deceleration zone begins.
- 3-The control unit stops the gate momentarily to indicate that programming has been completed, and then continues the closing manoeuvre.
- 4-Continue programming by following points 11 and 12.

* The memorised values remain stored until a new programming cycle is performed.

ADJUSTING THE RATE OF DECELERATION

The rate of deceleration of the automation can be adjusted using the following procedure:

- with the gate stopped, press STOP/PROG briefly; the LD1 LED begins to flash
- the speed of flashing of the LED indicates the chosen rate of deceleration:
 - 1 flash per second: deceleration rate 1 (slowest)
 - 2 flashes per second: deceleration rate 2 (higher than rate 1)
 - 3 flashes per second: deceleration rate 3 (higher than rate 2)
 - 4 flashes per second: deceleration rate 4 (highest)
- press the STOP/PROG button to increase the deceleration rate; after reaching level 4 it returns to 1
- press the S/S button to confirm and memorise the selection; if you do not wish to confirm and memorise the selection, wait for the control unit to stop flashing: the previous selection will remain in the memory

NOTE: it is important to choose a deceleration rate that is appropriate to the gate's weight and the degree of friction present in the automation.

FUNCTION SETTING (table 3)

The various options described can be selected using the function dip-switch (19 in Fig. 15)

- Remember that to memorise a change in settings on the control unit, it is necessary to turn the power supply off and then back on or momentarily short the two control unit reset pins.

Table 3

FUNCTION	n.Dip	OFF	ON	DESCRIPTION	NOTAS
Input mode Step/step	1	●		Open-Stop-Close	During opening, when pushbutton SS is pressed the gate blocks, and closes when pressed again. During closure, when pushbutton SS is pressed the gate blocks, and opens when pressed again.
	2	●		Open-Close	During opening, when pushbutton SS is pressed the gate blocks momentarily and then closes. During closure, when pushbutton SS is pressed the gate blocks momentarily and then opens.
Radio Channel ch1	1	●		Apt. Open Function	During opening, pressing pushbutton SS has no effect. When the gate is open, pressing pushbutton SS reloads the pause time. During closure, when pushbutton SS is pressed the gate blocks momentarily and then opens.
	2	●		Open-Close Opening command disabled	During opening, pressing pushbutton SS has no effect. During the pause when pushbutton SS is pressed the gate closes. During closure, when pushbutton SS is pressed the gate blocks momentarily and then opens
Flashing light output mode	3	●		Flashing light (lamp)	Intermittent flashing light output. When this mode is selected, the flashing light function is obtained by connecting a normal lamp (230 V) to terminals 6 and 7.
	4	●		230 V impulse	1 second (230 V) impulse on each opening start. Useful for driving a light timer or for releasing an electric lock
	3	●		Courtesy light	The output (terminals 6 and 7) becomes a 230 V maximum 100 W courtesy light. It comes on during manoeuvres plus a delay of approximately 2 minutes.
	4	●		Indicator light	This output has a warning light function (different types of flashing are used to indicate the state of the gate). Gate closed = on; opening = slow flashing; closing = fast flashing; on pause = 2 flashes with pause; gate blocked with stop pushbutton = steady light. After a reset or power failure the indicator turns off
Pre-flashing	5	●		Inhibited	The flashing light is powered at the same time as the motor.
	6	●		Enabled	The flashing light is powered 5 seconds before each manoeuvre
Re-close	6	●		Inhibited	After complete opening, the control unit only re-closes with a manual command.
	7	●		Enabled	After complete opening, the control unit re-closes after a set pause time.
Closing stroke	7	●		Inhibited	Function inhibited
	8	●		Enabled	Power impulse at the end of the closure manoeuvre. Serves to make the gate complete its travel.
Release stroke	8	●		Inhibited	Function inhibited
	9	●		Enabled	Opposite impulse at the beginning of the opening manoeuvre that serves to slacken the mechanical system and facilitate the release of the electric lock.
Deceleration	9	●		Inhibited	Deceleration is not performed on the final part of travel.
	10	●		Enabled	When deceleration is enabled the motor cuts to half the previous speed on approaching each end of the manoeuvre.
Sensitive edge input	10	●		NC input	Connected sensitive edges must have a NC contact (see table 2)
			●	Balanced input	Connected sensitive edges must have a NO contact with 8K2 resistor in parallel (see table 2)

Note: the standard initial configuration is shown in detail 19 in fig. 15.

According to standard EN 12445, every automation is required to pass the impact tests, which must be carried out using a specific gauge.

Perform the impact tests and adjust the speed of movement by means of the trimmer (22 in Fig. 15).

If this does not suffice to bring the values within the limits published in the charts in the standards, we recommend fitting a soft rubber profile on the top of the gate to deaden the impact.

If, after reducing the speed and fitting the rubber profile, the gate still does not comply with the standard, alternative devices such as a sensitive edge must be fitted on the gate's mobile edge.

COUPLING TYPE RECEIVER model OC (optional)

The receivers are "self-learn" type and can memorise several codes on the same channel.

The functions of the two radio channels are:

Channel 1 Step/step

Channel 2 N.C.

To memorise the transmitters proceed as follows:

- Insert the receiver in the connector (7 in fig. 15)
- Power up the control unit and wait for the receiver LEDs to turn off.
- On the receiver, briefly press the pushbutton of the channel to be memorised (P1 step/step) and the corresponding LED starts to flash.

If the LED emits double flashes, wait briefly and repeat the operation (the pushbutton must only be pressed once).

- Transmitter with remote control to be programmed.
- If the LED on the receiver emits a longer flash, this means that memorisation is successful.
- If the code is already present in the memory, the receiver LEDs all flash simultaneously.

The code memory can be reset if required by pressing and holding P1 on the receiver for approx. 15 seconds until all the LEDs light up.

The aerial must be connected to terminals 18 (sheath) and 19 (control unit), see Fig. 16.

For further information and specifications, see the manual supplied with the receiver.

FINAL TESTING

A final test should always be made after completing all programming procedures.

- Check correct operation of the protection devices (anti-crushing system, stop button, photocells, sensitive edges, etc.)
- Check correct operation of the signalling devices (flashing lights, gate open indicator, etc.)
- Check correct operation of the control devices (S/S pushbutton, remote controls, etc.)

After completing the wiring and start-up of the system, fit the cover and secure it with screws (Fig. 17).

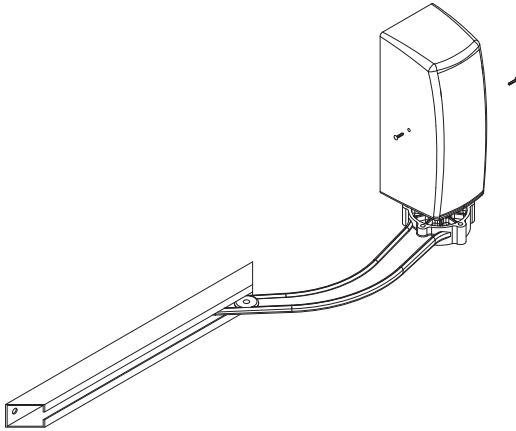

FIG.17

DANGER WARNING! IMPORTANT SAFETY INSTRUCTIONS

For personal safety read the following instructions carefully.

1. The automation must be installed professionally by personnel with qualifications as envisaged by legal requirements and in compliance with the Machinery Directive 98/37/EC and the standards EN 13241-1, EN 12453 and EN 12445.
2. Check that the existing structures (posts, hinges, leafs) are sufficiently robust to withstand the forces generated by the motor.
3. Check that adequately robust mechanical stops are fitted at the gate opening and closing end points.
4. Check the state of any cables that are already present in the system.
5. Perform an analysis of the risks associated with the automation and adopt adequate safety and signalling devices.
6. Install controls (e.g. key selector) in such a way that users are not in a danger zone.
7. After completing installation, check the automation's safety, signalling and release devices several times.
8. Fix the CE label or plate containing danger information and identification data to the automation.
9. Consign to the end user the operating instructions, the safety warnings and the EC declaration of conformity.
10. Make sure that users have correctly understood the automatic, manual and emergency operation of the automation.
11. Inform and instruct users in writing (for example in the operating instructions):
 - a. Of the presence of any unprotected residual risks and of foreseeable improper use.
 - b. To disconnect the power supply when cleaning in the vicinity of the automation or carrying out small-scale maintenance work (e.g. repainting).
 - c. To check frequently that there is no visible damage to the automation and if there is to inform the installer immediately.
 - d. Not to allow children to play with the automation's controls.
 - e. To keep the remote controls out of the reach of children.
12. To draw up a maintenance programme for the system (at least every 6 months for the safety devices) and to record the work performed on a special register.

This product consists of various components which may contain polluting substances. Do not release to the environment! Find out about the procedures for recycling or disposing of the product in accordance with locally applicable laws.



EC DECLARATION

The manufacturer: Telcoma srl

Via L. Manzoni, 11 31015 - Z.I. Campidui - Conegliano (TV) - ITALY

DECLARES that the product complies with the requirements of the following EEC directives:

Directive 73/23/EEC, Directive 93/68/EEC

Low Voltage

Directive 89/336/EEC, Directive 92/31/EEC

Directive 92/31/EEC Electromagnetic Compatibility

and that: the following parts/clauses of harmonised standards have been adopted:

EN60335-1, EN60204-1, EN 61000-6-3, EN61000-6-1

and for the only applicable parts the norms

EN12445 e EN12453

and solely for the applicable parts the standards:

EN60335-1, EN60204-1, EN 61000-6-3, EN61000-6-1

MANUFACTURER'S DECLARATION

(Directive 98/37 EEC Annex II, Part B)

The product is designed to be incorporated in a machine or to be assembled with other machinery to make up a machine considered by the Directive 98/37 EEC.

It also declares that the product must not be put into service until the machinery in which it is to be incorporated or of which it is to become a component has been identified and declared in conformity with the Directive 98/87 EEC and with the national legislation that enacts it, in other words until the product referred to in this declaration forms a single unit with the final machinery.

Conegliano, 01/02/2013.

Legal representative

Ennio Ambroso

- 1) Klemmleiste
- 2) Sicherung der Versorgung T5A 24V
- 3) Liniensicherung T2A 230V
- 4) Klemmleiste für die Anschlüsse des Antriebs, 24V und Sekundärkreis des Transformators (22 V) Elektroschloss 12V 15W
- 5) Transformators
- 6) Verbinder für den Anschluss des Encoders
- 7) Verbinder für die Funkkarte Mod. OC (Optional) OC.
- 8) Taste zur Programmierung des Funkkanals 1
- 9) LED Funkkanal 1
- 10) LED Funkkanal 2
- 11) Taste zur Programmierung des Funkkanals 2
- 13) Klemmleiste zum Anschluss der Eingänge, 24V und der Antenne
- 14) Taste Schrittbetrieb (P/P)
- 15) LED zur Statusanzeige des Eingangs SCHRITTBETRIEB LED aus = Eingang geöffnet.
- 16) Taste PROG für Programmierung und Stopp*
- 17) Reset der Steuerung. Das Kurzschließen der beiden Pins für einen Augenblick ist wie das Aus- und Einschalten der Spannungsversorgung)
- 18) LED zur Statusanzeige des Eingangs FOTOZELLE. LED ein = Eingang geschlossen
- 19) Dip-Switch für die verschiedenen Funktionen.
- 20) LED zur Statusanzeige des Eingangs STOPP LED ein = Eingang geschlossen
- 21) LED Programmierung (LD1)
- 22) Trimmer zur Motorengeschwindigkeitsregelung.

* Diese Stoptaste ist keine Sicherheitsvorrichtung! Sie dient nur zur Durchführung von Tests bei der Installation.

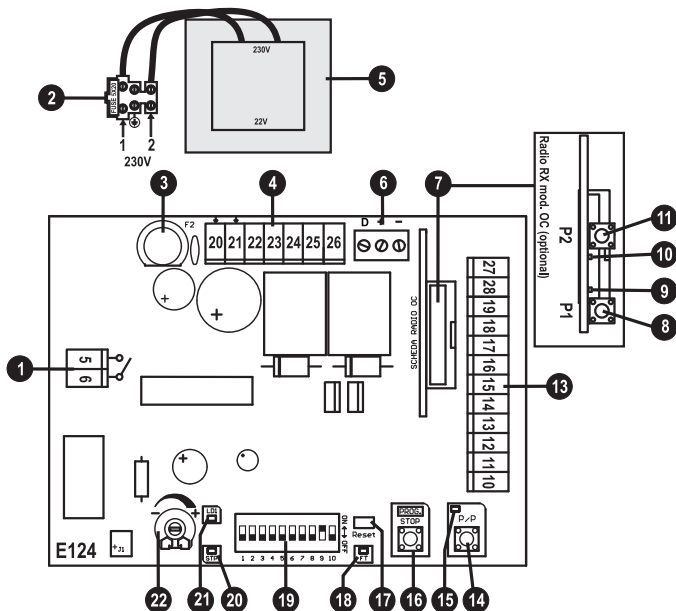

FIG.15

D ELEKTRISCHE ANSCHLÜSSE

Bezüglich der Anschlüsse, nach den Tabellen 1 und 2 und der Abbildung 16 vorgehen.

Im Fall bereits existierender Anlagen sollte eine Generalkontrolle des Zustandes der Leiter (Querschnitt, Isolierung, Kontakte) und der Nebeneinrichtungen (Fotozellen, Empfänger, Tastaturen, Schlüsseltaster, usw.) erfolgen.

- 1) Der Kabelquerschnitt muss auf Grund ihrer Länge und der Stromaufnahme berechnet sein.
- 2) Zum Anschluss des Elektroschlusses ein Kabel mit einem Mindestschnitt von 1,5 mm verwenden.
- 3) Kein einziges mehrpoliges Kabel gemeinsam mit anderen Geräten verwenden.
- 4) Im Fall sehr langer Steuerkabel (über 50 m) wird eine Entkopplung mit Relais empfohlen, die in der Nähe der Steuerung einzuschalten sind.
- 5) Alle NC-Kontakte desselben Eingangs müssen seriengeschaltet sein.
- 6) Alle NO-Kontakte desselben Eingangs müssen parallel geschaltet sein.

Hinweise zu einer korrekten Anlage:

- Alle NC-Eingänge (Fotozellen, Schaltleiste und Stopp), die in der Steuerung nicht verwendet werden, müssen mit dem gemeinsamen Leiter kurzgeschlossen sein.
- Für die Versorgung der Steuerung muss ein externer, unabhängiger und je nach Last bemessener TRENNSCHALTER (nicht mitgeliefert) installiert werden.
- Das Gerät muss „FACHGERECHT“ von Personal INSTALLIERT werden, das über die gesetzlich geforderten Eigenschaften verfügt, und unter Befolgung der Normen EN 13241-1, EN 12453 und EN 12445 – Sicherheit der Automation.

Tab. 1

	Kl. Nr.	Kl. Nr.	Vorrichtung	V	I max	Funktion	Anmerkungen
↔	1	2	Linie	230V	1A	Versorgung Steuerung	An der 230 Vac - Leitung anschließen. Siehe elektrische Anschlüsse.
↔	5	6	Blinklicht oder Lampe		3A	Bewegungsmelder Die Blinkfrequenz reduziert sich während der Bewegungen, wenn die Steuerung nur durch Batterien gespeist ist.	Eingeschaltet während der Bewegung. Das Einschalten kann vorversteilt werden (Vorwarnung) – siehe Dip-Switch Nr. 5. Durch die Kombination der Dip-Switches 3 und 4 kann dieser Ausgang andere Funktionen haben (siehe Tab. 3)
↔	23	26	Elektroschloss	12Vcc	1A	Torflügelsperre	Bei jedem Öffnungsbeginn gespeist.
↔	11	10, 15	NC/NO-Kontakt			Schaltleiste in Schließt (C.M.)	Stoppt in Schließung den Antrieb und öffnet ganz. Für die Anschlussarten siehe die Tabelle 2.
↔	12	10, 15	NC-Kontakt			Fotozelle 1	Keht in Schließung die Laufrichtung um. Diesen Eingang am gemeinsamen Leiter anschließen, falls nicht benutzt.
↔	13	10, 15	NC-Kontakt			Stopp	Blockieren aller Funktionen. Diesen Eingang am gemeinsamen Leiter anschließen, falls nicht benutzt.
↔	14	10, 15	NO-Taste			Schritt/Schritt	Siehe Dip-Switch - Funktionen Nr. 1 und 2 (Tab. 3)
↔	16	17	Hilfskreise	24Vcc	1A	Versorgung	Dauerversorgung für Fotozellen und externe Empfänger.
↔	18		Antenne Rx*			Geflecht	Siehe die vom Hersteller verlangten Merkmale der Antenne, falls ein Empfänger am vorbereiteten Verbindter angeschlossen wird.
↔	19		Antenne Rx*			Steuerung	
↔	20	21	Trafo (Sekundärkreis)	22Vca	6,8A	Versorgung	Diesen Eingang am Sekundärkreis des mitgelieferten Trafos anschließen (22 V).
↔	22	23	CB24	24Vcc	5A	Batterieladegerät (Optional)	Für den Anschluss des Batterieladegeräts CB24 (Optional) und der Batterien (Optional) vorgesehen.
↔	24	25	Antrieb	24Vcc	5A	Öffnet/Schließt	
↔	27	28	Blinklicht LED	24Vcc	100mA	Bewegungsmelder Die Blinkfrequenz reduziert sich während der Bewegungen, wenn die Steuerung nur durch Batterien gespeist ist.	Eingeschaltet während der Bewegung. Das Einschalten kann vorversteilt werden (Vorwarnung) – siehe Dip-Switch Nr. 5. Durch die Kombination der Dip-Switches 3 und 4 kann dieser Ausgang andere Funktionen haben (siehe Tab. 3)

↔ Ausgang

↔ Eingang

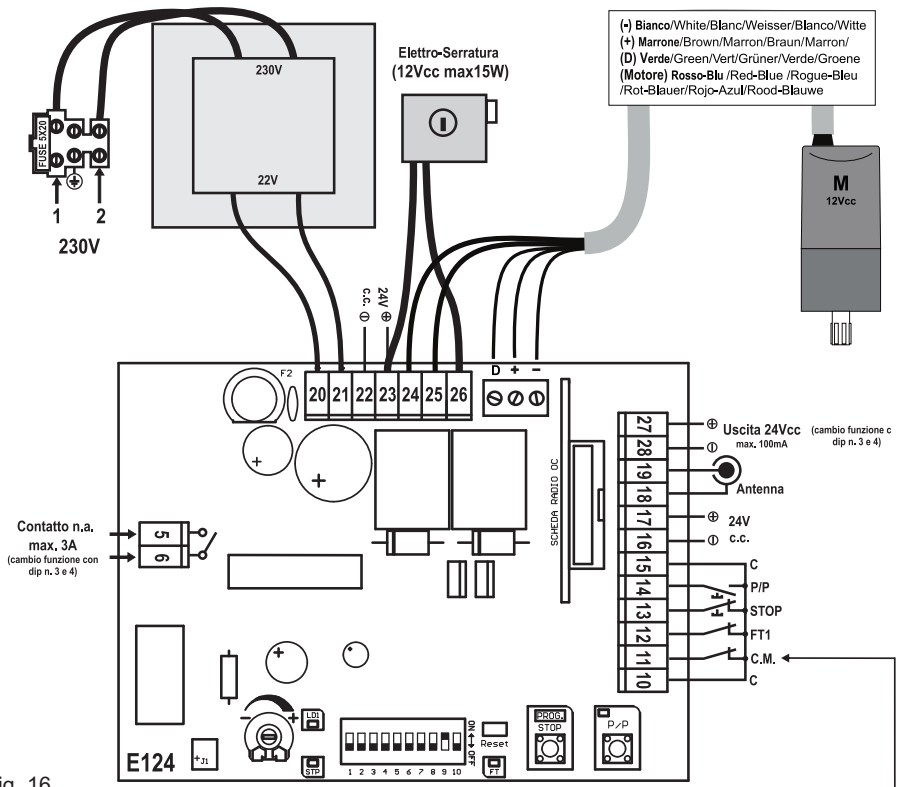

Fig. 16

Tab.2

	I	F	E	GB	D	NL
<p>C.M. n.c. dip n. 10 OFF</p>	<p>Collegamento di costa con contatto Normalmente Chiuso</p>	<p>Connexion de barre palpeuse contact Normalment Fermé</p>	<p>Conexión de banda con contacto Normalmente Cerrado</p>	<p>Connection of edge with Normally closed contact</p>	<p>Anschluss von Schaltleiste mit gewöhnlich geschlossenem Kontakt</p>	<p>Aansluiting van contactlijsten met contact Normaal Gesloten</p>
<p>C.M. n.a. dip n. 10 ON</p>	<p>Collegamento di costa con contatto Normalmente Aperto In conformità alla normativa EN 12978</p>	<p>Connexion de barre palpeuse contact Normalment Ouvert selon la norme EN 12978</p>	<p>Conexión de banda con contacto Normalmente Abierto De conformidad con la normativa EN 12978</p>	<p>Connection of edge with Normally open contact In compliance with standard EN 12978</p>	<p>Anschluss von Schaltleiste mit gewöhnlich geöffnetem Kontakt In Konformität mit der Norm EN 12978</p>	<p>Aansluiting van contactlijsten met contact Normaal Open Overeenkomstig met de regelgeving EN 12978</p>
<p>C.M. dip n. 10 OFF</p>	<p>Ingresso non utilizzato. Collegare il morsetto 11 con il 10 e portare il dip n. 10 in OFF</p>	<p>Entrée non utilisée. Connecter la borne 11 avec la 10 et mettre le dip n. 10 sur OFF</p>	<p>Entrada no utilizada. Conecte el borne 11 con el 10 y coloque el dip n° 10 en OFF</p>	<p>Input not used. Connect terminal 11 with terminal 10 and set dip-switch no. 10 to OFF</p>	<p>Nicht benutzer Eingang. Die Klemme 11 an der Nr. 10 anschließen und Dip Nr. 10 auf OFF stellen</p>	<p>Niet gebruikte ingang. Verbind klemmetje 11 met klemmetje 10 en zet dip nr. 10 op OFF</p>

D ANMERKUNGEN ZUR PROGRAMMIERUNG DER ARBEITSZEITEN UND DER PAUSEZEIT

Dieses Verfahren muss an neuen Anlagen ausgeführt werden. Die Steuerung speichert hierbei die Bewegungszeiten und einige zur Hinderniswahrnehmung nützliche Parameter.

Während der Erlernung wird mehrmals die Taste P/P betätigt (Det. 14 in Abb. 15), es kann aber auch der Befehl P/P (Klemme 14, Abb. 16) oder der im ersten Empfängerkanal gespeicherte Funksender benutzt werden.

Wichtige Anmerkungen vor der Programmierung:

- Die Steuerung versorgen und den korrekten Betrieb der Steuereingänge an den entsprechenden Leds überprüfen (NC-Kontakte = LED eingeschaltet, NO-Kontakte = LED ausgeschaltet).
- Die Geschwindigkeitstrimmer in die Mitte bringen, um einen Durchschnittswert zu erhalten.
- Den Bewegungsbereich des Tors räumen.

PROGRAMMIERUNG ZEITEN

Verfahren:

- 1 – Das Tor auf die Laufhälfte verschieben.
- 2 – Die Taste PROG gedrückt halten und ein Reset ausführen, indem der jump Reset mit einem Schraubenzieher kurzgeschlossen wird (Detail 17 in Abb. 15).
- 3 – Die Taste Prog. gedrückt halten.
- 4- Nach drei Sekunden wird die LED LD1 eingeschalten. Die Taste PROG loslassen, nachdem sich das Programmierverfahren aktiviert hat.
- 5- Die Taste P/P drücken, um die Selbsterfassung zu beginnen. Der Flügel schließt.
- 6 – Das Tor hält automatisch an, wenn die Schließung beendet ist.
- 7- Nach ein paar Augenblicken öffnet sich das Tor.
- 8- Wenn ein mechanischer Öffnungsanschlag vorliegt, direkt auf Punkt 9 übergehen, ansonsten die Taste P/P drücken, wenn das Tor den gewünschten Öffnungspunkt erreicht hat.
- 9 - Das Tor hält an und die Speicherung der Pausenzeit beginnt.
- 10 – Falls der automatische Zulauf nicht benutzt wird, sofort auf P/P drücken, andernfalls die gewünschte Pausezeit abwarten und auf Taste P/P drücken: der Antrieb startet in Schließung.
- 11- Tor ganz geschlossen.
- 12- Ende der Programmierung (die Steuerung stellt sich automatisch auf den Normalbetrieb ein).

** Die gespeicherten Werte bleiben bis zur nächsten Programmierung gespeichert.*

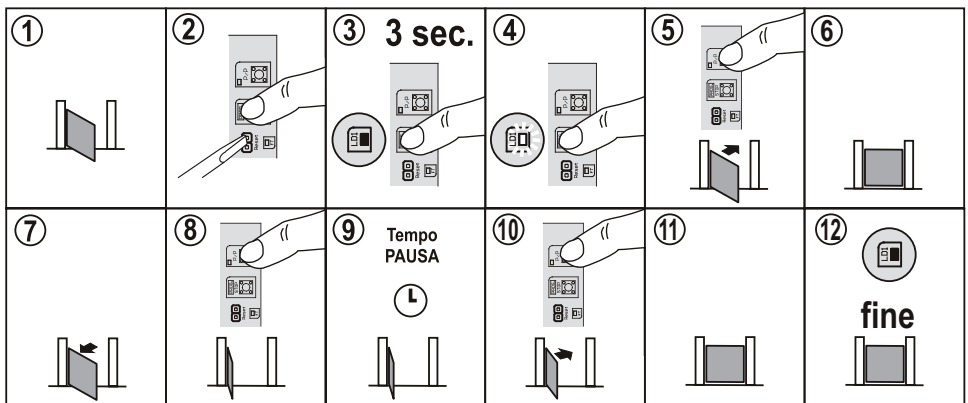

D WIE DER VERZÖGERUNGSBEREICH BEIM SCHLIESSEN GEÄNDERT WERDEN KANN

Die Steuerung hat schon einen Verzögerungsbereich programmiert (Standardwert).

Wir können diesen Bereich während der Zeitenprogrammierung ändern.

Verfahren:

- 1 - Die Verzögerungsfunktion aktivieren, indem der Dip-Switch Nr. 9 auf ON gebracht wird (Detail 19 in Abb. 15).
 - 2 – Nach dem Punkt 10 der „Zeitenprogrammierung erneut den Druckknopf P/P drücken, wenn der gewünschte Verzögerungsbereich beginnt.
 - 3 – Die Steuerung hält den Flügel kurz an, um die erfolgte Programmierung anzuzeigen und führt dann die Schließung fort.
 - 4 – Die Programmierung gemäß Punkt 11 und 12 fortführen.
- * Die gespeicherten Werte bleiben bis zur nächsten Programmierung gespeichert.

EINSTELLUNG DER VERZÖGERUNGSGESCHWINDIGKEIT

Es ist möglich, die Verzögerungsgeschwindigkeit der Automatisierung bei Anwendung des folgenden Verfahrens zu regeln:

Bei stehendem Tor kurz STOP/PROG drücken, die Led LD1 beginnt zu blinken; das Blinken der Led zeigt den gewählten Verzögerungsgrad an:

- 1 x Blinken pro Sekunde: Verzögerungsgeschwindigkeit 1 (die niedrigste)
- 2 x Blinken pro Sekunde: Verzögerungsgeschwindigkeit 2 (höher als Geschwindigkeit 1)
- 3 x Blinken pro Sekunde: Verzögerungsgeschwindigkeit 3 (höher als Geschwindigkeit 2)
- 4 x Blinken pro Sekunde: Verzögerungsgeschwindigkeit 4 (die höchste Geschwindigkeit)

Den Druckknopf STOP/PROG drücken, um die Geschwindigkeit zu erhöhen, nach Erreichen des Grads 4 beginnt man wieder bei 1

Den Druckknopf PP drücken, um die Wahl zu bestätigen und zu speichern; wenn man die Wahl nicht bestätigen und speichern will, abwarten, dass die Steuerung das Blinken beendet: So verbleibt die vorherige Auswahl.

ANMERKUNG: Es ist wichtig, eine für das Gewicht des Flügels und die Reibungen in der Automatisierung geeignete Verzögerungsgeschwindigkeit zu wählen.

EINSTELLUNG DER FUNKTIONEN (Tab. 3)

Die beschriebenen Optionen können mit dem Dip-Switch der Funktionen (Det. 19 in Abb. 15) ausgewählt werden.

- Bitte berücksichtigen: Damit die Steuerung eine geänderte Einstellung erlernt, muss die Spannungsversorgung kurz ein- und ausgeschaltet werden, oder die beiden Pins Reset an der Steuerung einen Augenblick kurzschließen.

Tab.3

FUNKTION	n.Dip	OFF	ON	BESCHREIBUNG	ANMERKUNGEN
Eingangsmodus Schritt/Schritt	1	●		Öffnet-/Stopp-Schließt	Während des Öffnens den Druckknopf P/P drücken, der Flügel stoppt; bei erneutem Drücken schließt er. Wenn man während des Schließens den Druckknopf P/P drückt, stoppt der Flügel. Bei erneutem Drücken öffnet er sich.
	2	●		Öffnet/Schließt	Wenn man während des Öffnens der Druckknopf P/P gedrückt wird, stoppt es kurz und schließt dann. Wenn man während des Schließens den Druckknopf P/P drückt, stoppt es kurz und öffnet sich dann.
Funkkanal ch1	1	●		Öffnet	Wenn während des Öffnens der Druckknopf P/P gedrückt wird, erfolgt keine Auswirkung, wenn das Tor geöffnet ist, aktiviert die Taste P die Pausenzeit erneut.
	2	●		Wohnanlagen-Funktion	Wenn man während des Schließens den Druckknopf P/P drückt, stoppt es kurz und öffnet sich dann.
	1	●		Öffnet/Schließt	Wenn während des Öffnens der Druckknopf P/P gedrückt wird, erfolgt keine Auswirkung. Das Tor schließt sich, wenn man während der Pausenzeit auf die Taste P/P drückt. Wenn man während des Schließens den Druckknopf P/P drückt, stoppt es kurz und öffnet sich dann.
	2	●		Öffnungssteuerung ausgeschaltet	
Blinkausgangsmodus	3	●		Blinklicht (blinkend)	Ausgang intermittierendes Blinklicht. Wenn dieser Modus eingestellt ist, erhält man durch das Anschließen einer einfachen 230 V - Glühlampe an den Klemmen 6 und 7 die Funktion Blinklicht.
	4	●		Impuls 230 V	Impuls mit 1 Sekunde (230 V) bei jedem Öffnungsbeginn. Nützlich zur Bedienung eines Licht-Timers oder zur Freigabe einer Elektrosperre.
	3	●		Zusatzlicht	Der Ausgang (Klemmen 6 und 7) wird "Zusatzlicht" (230, max. 100 W). Eingeschaltet während der Bewegung plus eine Verzögerung von ca. 2 Minuten.
	4	●		Kontrolllampe	Dieser Ausgang hat die Funktion „Kontrolllampe“ (mit unterschiedlichem Blinken je nach Torzustand). Tor geschlossen = aus; in Öffnung = langsames Blinken; in Schließung = schnelles Blinken; in Pause = 2 Mal Blinken mit Pause; Tor blockiert durch Stoppaste = fest leuchtend. Nach einem Reset oder einem Stromausfall ist die Kontrolllampe ausgeschaltet.
Vorwarnung	5	●		Ausgeschaltet	Das Blinklicht wird gleichzeitig mit dem Antrieb gesperrt.
	6	●		Eingeschaltet	Das Blinklicht wird 5 Sekunden vor jeder Bewegung gesperrt.
Erneutes Schließen	6	●		Ausgeschaltet	Nach einer vollständigen Öffnung schließt die Steuerung nur durch manuellen Befehl.
	7	●		Eingeschaltet	Nach einer vollständigen Öffnung schließt die Steuerung nach der programmierten Pausenzeit.
Druckstoß	7	●		Ausgeschaltet	Funktion ausgeschossen
	8	●		Eingeschaltet	Leistungsimpuls am Ende der Schließung. Dient zum Abschluss des Flügellaufs.
Freigabestoß	8	●		Ausgeschaltet	Funktion ausgeschossen
	9	●		Eingeschaltet	Entgegen gesetzter Impuls zum Öffnungsbeginn, zur Lockerung der Mechanik und Erleichterung der Freigabe des Elektroschlosses.
Soft-Stopp	9	●		Ausgeschaltet	Der Soft-Stopp am Ende des Laufs wird nicht ausgeführt.
	10	●		Eingeschaltet	Bei eingeschaltetem Soft-Stopp habilitiert der Antrieb gegen Bewegungsende seine Geschwindigkeit.
Eingang Schalleiste	10	●		NC-Eingang	Eventuell angeschlossene Schalleisten müssen einen NC-Kontakt haben (siehe Tab. 2)
		●		ausgeglichenere Eingang	Eventuell angeschlossene Schalleisten müssen einen NO-Kontakt mit parallel geschaltetem 8kΩ Widerstand haben (siehe Tab. 2)

Anmerkung: die ursprüngliche serienmäßige Konfiguration ist in Det. 19 in Abb. 15 gezeigt.

Gemäß der Vorschrift EN 12445 muss die Aufprallkraft jeder Automatisierung mit einem speziellen Instrument geprüft werden.

Die Aufpralltests ausführen und die Bewegungsgeschwindigkeit mit dem Trimmer verstellen (Detail 22, Abb. 15).

Sollte dies nicht ausreichend sein, um den Werten im Schaubild der Vorschriften zu entsprechen, kann eine weiche Gummileiste am Kopf des Tors installiert werden, um den Aufprall abzuschwächen.

Wenn die Vorschriften auch nach Geschwindigkeitsreduzierung und Montage der Gummileiste immer noch nicht eingehalten werden, müssen alternative Vorrichtungen wie zum Beispiel eine Schalleiste an der sich bewegenden Torkante installiert werden.

STECKEMPFÄNGER Mod. OC (Optional)

Die Empfänger sind selbsterfassend und können auf demselben Kanal mehrere Codes speichern.

Die Funktionen der beiden Funkkanäle sind:

Kanal 1 Schritt/Schritt

Kanal 2 nicht benutzt

Zur Speicherung der Sender, wie folgend vorgehen:

- Den Empfänger in den Verbinder stecken (Detail 7 in Abb. 15)

- Die Steuerung speisen und warten, bis die LEDs am Empfänger ausschalten.

- Am Empfänger kurz auf die Taste des zu speichernden Kanals drücken (P1 Schritt/Schritt); die entsprechende LED beginnt zu blinken.

Sollte die LED zwei Mal blinken, warten und den Vorgang wiederholen (die Taste darf nur einmal gedrückt werden).

- Mit der zu programmierenden Fernbedienung übertragen.

- Falls die LED am Empfänger einmal länger blinkt, war die Speicherung erfolgreich.

- Ist der Code bereits gespeichert, werden die LEDs am Empfänger gleichzeitig blinken.

Der Codespeicher kann gelöscht werden, indem ca. 15 Sekunden lang auf Taste P1 am Empfänger gedrückt wird, bis beide LEDs einschalten.

Die Antenne muss an den Klemmen 18 (Geflecht) und 19 (Steuerung) angeschlossen werden – siehe Abb. 16.

Für weitere Auskünfte und Angaben siehe die dem Empfänger beigefügte Anleitung.

ABNAHME

Nach den verschiedenen Programmierungen immer eine Abnahme durchführen.

- Den korrekten Betrieb der Sicherheitsvorrichtungen kontrollieren (Quetschschutzsystem, Stopptaste, Fotozellen, Schalleisten, usw.).

- Den korrekten Betrieb der Anzeigevorrichtungen (Blinkeuchten, Leuchtanzeige Tor auf, usw.) kontrollieren.

- Den korrekten Betrieb der Schaltvorrichtungen kontrollieren (Druckknopf P/P, Fernbedienungen, usw.).

Nachdem alle Verkabelungen und die Inbetriebnahme der Anlage ausgeführt wurden, den Deckel einsetzen und mit der Schraube der ABB. 17 befestigen.

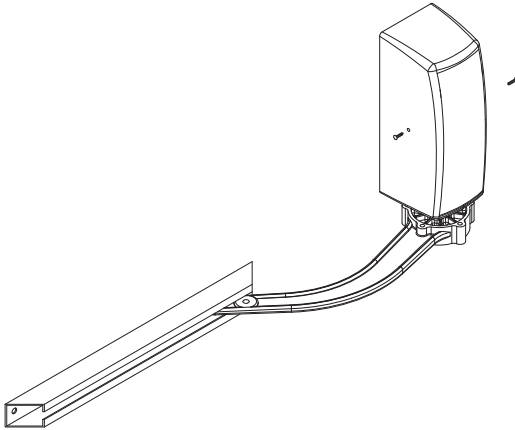

FIG.17

VORSICHT GEFAHR! WICHTIGE SICHERHEITSHINWEISE

Es ist wichtig für die Sicherheit der Personen, diese Anweisungen aufmerksam zu lesen.

1. Die Installation der Automatisierung muss fachgerecht durch qualifiziertes Personal mit den gesetzlich vorgeschriebenen Fähigkeiten und gemäß der Maschinenrichtlinie 98/37/EG und den Vorschriften EN13241-1, EN12453 und EN12445 ausgeführt werden.
2. Den soliden Bau der bestehenden Strukturen in Bezug auf die vom Motor entwickelten Kräfte prüfen (Säulen, Scharniere, Flügel).
3. Prüfen, ob mechanische ausreichend starke Anschläge am Ende der Öffnung und der Schließung der Flügel vorliegen.
4. Den Zustand eventueller, bereits in der Anlage vorhandener Kabel überprüfen.
5. Eine Risikoanalyse der Automatisierung vornehmen und infolgedessen die notwendigen Sicherungen und Hinweise vorsehen.
6. Die Steuerungen so installieren (zum Beispiel den Schlüsselwahlschalter), dass sich der Anwender nicht in einem gefährlichen Bereich befindet.
7. Nach der Installation mehrere Male die Sicherheits-, Hinweis- und Lösevorrichtungen der Automatisierung prüfen.
8. An der Automatisierung die Etikette oder das EG-Schild mit den Gefahreninformationen und den Identifikationsdaten anbringen.
9. Dem Endbenutzer die Gebrauchsanleitung, die Sicherheitshinweise und die EG-Konformitätserklärung aushändigen.
10. Sicherstellen, dass der Anwender die korrekte automatische, manuelle und Notfallfunktion der Automatisierung verstanden hat.
11. Den Benutzer schriftlich (z.B. in den Bedienungsanleitungen) über folgendes informieren:
 - a. eventuelles Vorhandensein nicht geschützter Restrisiken und vorhersehbarer unsachgemäßer Gebrauch
 - b. Vorschrift, die Stromversorgung abzutrennen, wenn im Bereich der Automatisierung gereinigt wird oder Instandhaltungen ausgeführt werden (wie z.B. neuer Anstrich).
 - c. dass er die Automatisierung häufig auf sichtbare Schäden zu überprüfen und ggf. unverzüglich den Installateur

zu benachrichtigen hat

d. Kinder nicht mit den Steuervorrichtungen des Automationssystems spielen dürfen.

e. Die Fernbedienungen für Kinder unzugänglich aufbewahrt werden muss.

12. Einen Wartungsplan für die Anlage vorbereiten (mindestens alle 6 Monate bei den Sicherungen), wobei in einem entsprechenden Register die ausgeführten Eingriffe vermerkt werden.

ENTSORGUNG

Dieses Produkt besteht aus verschiedenen Bestandteilen, die Schadstoffe enthalten könnten. Nicht in der Umwelt wegwerfen! Informieren Sie sich über die Systeme zum Recycling oder zur Entsorgung des Produkts und halten Sie sich an die örtlich geltenden Vorschriften.



EG-ERKLÄRUNG

Der Hersteller: TELCOMA S.r.l.

Via L. Manzoni, 11 31015 - Z.I. Campidui - Conegliano (TV) - ITALY

ERKLÄRT, dass das Produkt den Vorschriften der folgenden EWG-Richtlinien entspricht:

Directive 73/23/EEC, Directive 93/68/EEC

Low Voltage

Directive 89/336/EEC, Directive 92/31/EEC

Directive 92/31/EEC Electromagnetic Compatibility

und dass: Die folgenden zugehörigen Normen (Teile/Klauseln) angewendet wurden:

EN60335-1, EN60204-1, EN 61000-6-3, EN61000-6-1

and for the only applicable parts the norms

EN12445 e EN12453

Nur die Produkte, bei denen die Vorschriften angewendet werden können:

EN60335-1, EN60204-1, EN 61000-6-3, EN61000-6-1

ERKLÄRUNG DES HERSTELLERS

(Richtlinie 98/37 EWG Anlage II, Teil B)

Das Produkt wurde gebaut, um in eine Maschine integriert oder um mit anderen Maschinen zusammengebaut zu werden, um eine Maschine laut Richtlinie 98/37 EWG zu bilden.

Außerdem erklärt er, dass das Produkt nicht in Betrieb genommen werden darf, bis die Maschine, in die es integriert wird oder deren Teil es wird, identifiziert und gemäß der Richtlinie 98/37 EWG und der nationalen Gesetzgebung als konform erklärt wird, d.h. bis das Produkt dieser Erklärung nicht eine einzige Gruppe mit der endgültigen Maschine bildet.

Conegliano, den 01/02/2013.

Legal representative

Ennio Ambroso

- 1) Klemmenstrip
- 2) Zekering voeding T5A 24V
- 3) Zekering leiding T2A 230V
- 4) Klemmenstrip aansluitingen motor, 24V en secundaire transformator (22V) elektrisch slot 12V 15W
- 5) Transformator
- 6) Connector aansluiting encoder
- 7) Connector voor apart leverbare radiokaart mod. OC.
- 8) Programmeerknopje radiokanaal 1
- 9) Led radiokanaal 1
- 10) Led radiokanaal 2
- 11) Programmeerknopje radiokanaal 2
- 13) Klemmenstrip aansluiting ingangen, 24V en antenne.
- 14) Knop P/P Stap-voor-Stap
- 15) Signaleringsled staat ingang STAP-VOOR-STAP. Led uit = ingang open.
- 16) Knop PROG voor Programmering en Stop*
- 17) Reset besturingseenheid. Het even kortsluiten van de 2 pinnen komt overeen met het in- en uitschakelen van de spanning.
- 18) Signaleringsled staat ingang FOTOCEL. Led aan = ingang gesloten
- 19) Dipschakelaars functies
- 20) Signaleringsled staat ingang STOP. Led aan = ingang gesloten
- 21) Led Programmering (LD1)
- 22) Trimmer voor afstelling snelheid motor.

(*) Deze knop STOP mag niet als een veiligheidsinrichting worden beschouwd; hij dient er alleen toe om het testen tijdens de installatiefase te vergemakkelijken.

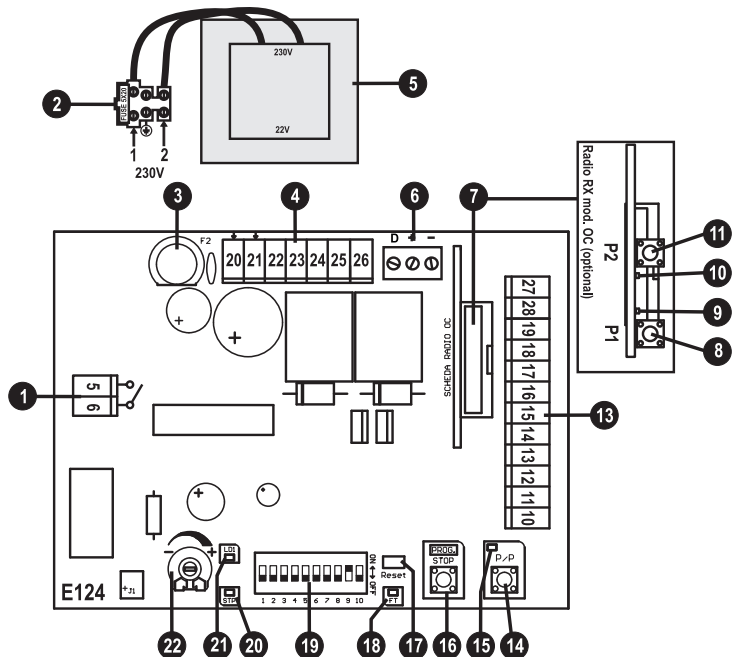

FIG. 15

Volg voor de aansluitingen de tabellen 1 en 2 en afbeelding 16. In het geval van reeds bestaande installaties is het raadzaam de algemene toestand van de geleiders (doorsnede, isolering, contacten) en de nevenapparatuur (fotocellen, ontvangers, toetsenborden, sleutelschakelaars, etc.) te controleren.

- 1) De doorsnede van de kabels moet berekend worden op grond van de lengte daarvan en de geabsorbeerde stroom.
- 2) Voor de aansluiting van de elektrische installatie dient u een draad met een minimumdoorsnede van 1,5 mm te gebruiken.
- 3) Gebruik geen meerpolige kabel in samenhang met andere apparatuur.
- 4) Wanneer de bedieningskabels erg lang zijn (meer dan 50 meter), is het raadzaam de in de nabijheid van de besturingseenheid gemonteerde relais te ontkoppelen.
- 5) Alle N.C.-contacten die op een en dezelfde ingang worden gecombineerd, moeten serieel gekoppeld worden.
- 6) Alle N.O.-contacten die op een en dezelfde ingang worden gecombineerd, moeten parallel gekoppeld worden.

Raadgevingen voor een correct aangelegde installatie:

- Alle N.C.-ingangen (fotocellen, lijst en stop) die in de besturingseenheid niet worden gebruikt, moeten worden kortgesloten met de gemeenschappelijke.

- Voor de stroomtoevoer naar de besturingseenheid dient een externe onafhankelijke SCHEIDINGSSCHAKELAAR (niet meegeleverd) te worden aangebracht die op de belasting is berekend.

- INSTALLATIE van de apparatuur moet volgens de "REGELEN VAN DE KUNST" worden uitgevoerd door personeel dat aan de door de wet gestelde eisen voldoet waarbij de regelgeving EN 13241-1, EN 12453 e EN 12445 met betrekking tot de veiligheid van de automatisering in acht wordt genomen.

Tab. 1

Klem nr.	Klem nr.	Inrichting	V	I max	Functie	Opmerkingen
1	2	Leiding	230V	1A	Stroomvoorziening besturingseenheid	Sluit op de 230 Vac-leiding aan: Zie elektrische aansluitingen.
5	6	Knipperlicht of lampje		3A	Geeft manoeuvre aan Wanneer de besturingseenheid alleen van stroom voorzien wordt door de batterij neemt de frequentie van het knipperen af	Brandt tijdens de manoeuvre. Het licht kan even van levoren gaan branden (voorwaarschuwing) zie dipschakelaar functies nr. 5. Door de dipschakelaars 3 en 4 te combineren kunnen we andere functies met deze uitgang verkrijgen (zie tab. 3)
23	26	Elektrisch slot	12Vcc	1A	Blokering vleugel	Van stroom voorzien aan het begin van elke openingsmanoeuvre
11	10, 15	Contact nc/no			Contactlijst bij sluiting (C.M.)	Tijdens de sluitmanoeuvre laat hij de motor stoppen en voert een complete openingsmanoeuvre uit. Zie tabel 2 voor de soorten aansluiting.
12	10, 15	Contact n.c.			Fotocel 1	Tijdens de sluitmanoeuvre draait hij de beweging om. Sluit deze ingang op de gemeenschappelijke aan als hij niet wordt gebruikt.
13	10, 15	Contact n.o.			Stop	Sluit deze ingang op de gemeenschappelijke aan als hij niet wordt gebruikt.
14	10, 15	Knop n.o.			Stap-voor-stap	Zie dipschakelaars functies 1 en 2 (tab. 3)
16	17	Neveninrichtingen	24Vcc	1A	Stroomvoorziening	Permanente stroomvoorziening voor fotocellen en externe ontvangers.
18		Antenne Rx*			Omhulsel	Indien er een ontvanger op de daarvoor bestemde connector wordt aangesloten, dient u de door de fabrikant vereiste kenmerken van de antenne te controleren.
19		Antenne Rx*			Besturingseenheid	
20	21	Transformator (secundaire)	22Vca	6,8A	Stroomvoorziening	Sluit deze ingang op de meegeleverde secundaire transformator (22V) aan.
22	23	CB24	24Vcc	5A	Batterijlader (apart leverbaar)	Klaar voor aansluiting van de batterijlader CB24 (apart leverbaar) en de batterijen (apart leverbaar)
24	25	Motor	24Vcc	5A	Open/sluit	
27	28	Knipperlicht LED	24Vcc	100mA	Geeft manoeuvre aan Wanneer de besturingseenheid alleen van stroom voorzien wordt door de batterij neemt de frequentie van het knipperen af	Brandt tijdens de manoeuvre. Het licht kan even van levoren gaan branden (voorwaarschuwing) zie dipschakelaar functies nr. 5. Door de dipschakelaars 3 en 4 te combineren kunnen we andere functies met deze uitgang verkrijgen (zie tab. 3)

↔ Uitgang

↔ Ingang

NL OPMERKINGEN OVER DE PROGRAMMERING VAN DE BEDRIJFSTIJD EN DE PAUZETIJD

Verplichte procedure in nieuwe installaties; het doel hiervan is in het geheugen van de besturingseenheid de tijden van de manoeuvre en enkele parameters die nuttig zijn voor het detecteren van obstakels, op te slaan.

Tijdens de fase van zelfinstelling dient u meermaals op de toets P/P te drukken(deel 14 op afb. 15); in plaats daarvan kunt u ook de instructie P/P (klem 14, afb. 16) gebruiken of de radiozender die op het eerste kanaal van de ontvanger in het geheugen is opgeslagen.

Belangrijke opmerkingen voor de programmering:

- Zet de besturingseenheid onder spanning en controleer of de ingangen correct werken via de daarbij behorende Leds (voor de N.C.-contacten moet de Led branden, terwijl voor de N.O:-contacten de Led uit moet zijn).
- Zet de snelheidstrimmer in het midden voor de gemiddelde waarde.
- Zorg dat de bewegingszone van de deur vrij is.

PROGRAMMERING TIJDEN

Procedure:

- 1- Zet de vleugel halverwege.
- 2- Houd de knop PROG ingedrukt en voer een reset uit door kortsluiting tot stand te brengen met de schroevendraaier op de jumper Reset (deel 17 op afb. 15).
- 3- Houd de knop PROG ingedrukt.
- 4- Na drie seconden gaat de led LD1 branden. Na activering van de programmeerprocedure laat u de knop PROG los.
- 5- Druk op de knop P/P om de zelfinstelling van start te laten gaan. De vleugel start nu een sluitmanoeuvre.
- 6- Wanneer de vleugel helemaal gesloten is, stopt deze automatisch
- 7- Na enkele ogenblikken start de vleugel een openingsmanoeuvre.
- 8- Als er een mechanische stop bestaat gaat u direct over op punt 9); druk anders op de knop P/P wanneer de vleugel op de gewenste openingspositie komt.
- 9- De deur stopt en nu wordt de pauzetijd in het geheugen opgeslagen.
- 10- Als u niet de automatische hersluiting gebruikt, dient u nu onmiddellijk op P/P te drukken; wacht anders het verstrijken van de gewenste pauzetijd af en druk dan op de knop P/P; nu start de motor een sluitmanoeuvre.
- 11- Vleugel helemaal dicht.
- 12- Einde van de programmering (de besturingseenheid stelt zich automatisch op normaal bedrijf in).

* De in het geheugen opgeslagen waarden blijven tot de volgende programmering in het geheugen bewaard.

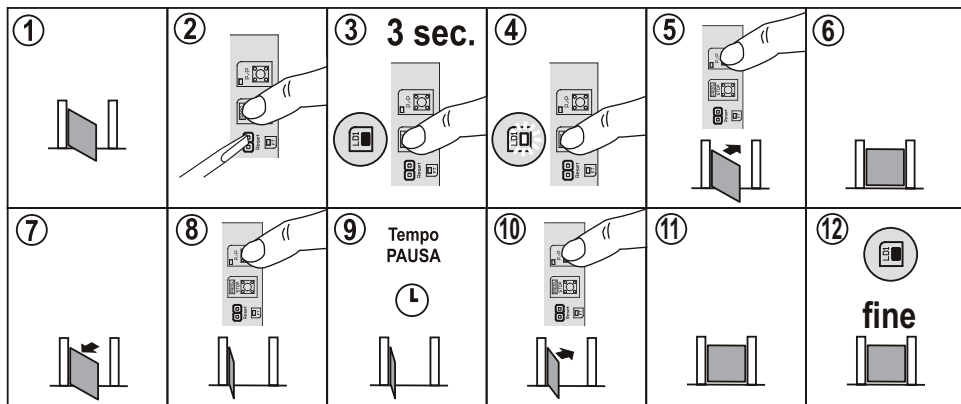

In de besturingseenheid is reeds een vertragingssnelheid geprogrammeerd (defaultwaarde).

Wij kunnen dit gebied wijzigen tijdens het programmeren van de tijden.

Procedure:

1-Schakel de vertragingssnelheid in door de dipschakelaar 9 op ON te zetten (deel 19 op afb. 15).

2-Na punt 10 van de " Programmering tijden" dient u opnieuw op de knop P/P te drukken wanneer de deur bij de gewenste vertragingssnelheid aankomt.

3-De besturingseenheid laat de vleugel even stoppen om aan te geven dat de programmering een feit is en vervolgt dan de sluitmanoeuvre.

4-Beeindig de programmering volgens de punten 11 en 12.

* De in het geheugen opgeslagen waarden blijven tot de volgende programmering in het geheugen bewaard.

AFSTELLING VAN DE VERTRAGINGSSNELHEID

Het is mogelijk de vertragingssnelheid van de automatisering met onderstaande procedure af te stellen:

- druk bij stilstaande poort kort op STOP/PROG, de led LD1 gaat nu knipperen
- de manier waarop de led knippert, geeft aan welke vertragingssnelheid u hebt geselecteerd:
 - 1 maal knipperen per seconde: vertragingssnelheid 1 (de laagste snelheid)
 - 2 maal knipperen per seconde: vertragingssnelheid 2 (groter dan snelheid 1)
 - 3 maal knipperen per seconde: vertragingssnelheid 3 (groter dan snelheid 2)
 - 4 maal knipperen per seconde: vertragingssnelheid 4 (de hoogste snelheid)
- druk op de knop STOP/PROG om de snelheid te doen toenemen; nadat graad 4 is bereikt, begint u weer bij 1
- druk op de knop PP om de keuze te bevestigen en deze in het geheugen op te slaan; als u de keuze niet wilt bevestigen en in het geheugen wilt opslaan, wacht u tot de besturingseenheid stopt te knipperen: dan blijft de vorige keuze in het geheugen opgeslagen.

N.B.: het is belangrijk een vertragingssnelheid te kiezen die geëigend is voor het gewicht van de vleugel en voor de op de installatie aanwezige wrijvingspunten.

INSTELLING FUNCTIES (tab. 3)

De verschillende beschreven opties kunt u met de dipschakelaars functies (deel 19 op afb.15) selecteren.

- Denk eraan dat u om een wijziging in de instellingen van de besturingseenheid door te voeren de stroomtoevoer hierop moet uitschakelen en inschakelen of de 2 resetpinnen van de besturingseenheid moet kortsluiten.

Tab.3

FUNKTION	n.Dip	BESCHREIBUNG		ANMERKUNGEN	
		OFF	ON		
Modus Ingang Stap-voor-stap	1	●			Druk bij het openen op de knop PIP: de vleugel stopt, door opnieuw op de knop te drukken gaat de vleugel dicht. Druk bij het sluiten op de knop PIP: de vleugel stopt, door opnieuw op de knop te drukken gaat de vleugel open.
	2	●			
	1		●		Druk bij het openen op de knop PIP: de vleugel stopt evenlijes en gaat daarna dicht.
	2		●		Druk bij het sluiten op de knop PIP: de vleugel stopt evenlijes en gaat daarna open.
Radiokanaal	1	●			Druk bij het openen op de knop PIP: er gebeurt niets, wanneer de vleugel open is, de knop PIP:ricarica il tempo di pausa.
	2	●			Druk bij het sluiten op de knop PIP: de vleugel stopt evenlijes en gaat daarna open.
	1	●			Druk bij het openen op de knop PIP: er gebeurt niets. Door tijdens de pauze op de knop PIP te drukken gaat de vleugel dicht. Druk bij het sluiten op de knop PIP de vleugel stopt evenlijes en gaat daarna open.
	2	●			
Modus uitgang knipperlicht	3	●			Uitgang knipperlicht. Wanneer deze 'modus' is ingesteld kunnen we de functie knipperlicht gebruiken door een eenvoudige lamp (230V) op de klemmen 6 en 7 aan te sluiten.
	4	●			
	3		●		Impuls van 1 seconde (230 V) aan het begin van elke openingsmanoeuvre. Nuttig om een timer voor de lampen aan te sluren of om elektrisch slot te ontgrendelen
	4		●		
	3	●			De uitgang (klemmen 6 en 7) wordt 'gebruikerslicht' 230 V maximaal 100 W. Dit brandt tijdens de manoeuvre plus nog circa 2 minuten daarna.
	4	●			
Controlelamp	3	●			Deze uitgang heeft de functie van 'controlelamp' (met een verschillende manier van knipperen geeft dit de staat van de vleugel aan). Poort dicht = uit; openingsmanoeuvre = langzaam knipperen; sluitmanoeuvre = snel knipperen; in pauze = 2 maal knipperen met pauze; poort gesloten met stopknop = ononderbroken licht. Na een reset of bij uitval elektriciteitsnet is de lamp uit.
	4	●			
Voorwaarschuwing	5	●			Het knipperlicht wordt tegelijk met de motor van stroom voorzien.
Hersluiting		●			Het knipperlicht wordt 5 seconden voor een manoeuvre van stroom voorzien.
	6	●			Na een complete openingsmanoeuvre sluit de besturingsseenheid de poort weer alleen na handmatige instructie.
Sluitslag		●			Na een complete openingsmanoeuvre sluit de besturingsseenheid de poort weer na de geprogrammeerde pauze tijd.
	7	●			Functie uitgesloten
Ontgrendelingslag		●			Impuls bij vol vermogen aan het einde van de manoeuvre. Nuttig om de vleugel compleet te sluiten.
	8	●			Functie uitgesloten
Vertraging		●			Tegengestelde impuls aan het begin van openingsmanoeuvre om het mechanisme los te maken en het elektrische slot te ontgrendelen.
	9	●			Er vindt geen vertraging plaats tijdens de eindfase van de manoeuvre.
Ingang lijst		●			Wanneer de vertraging is ingesteld gaat de motor tegen het einde van de manoeuvre op halve snelheid lopen.
	10	●			Eventuele aangesloten lijsten moeten een contact NC hebben (zie tab. 2)
		●			Eventuele aangesloten lijsten moeten een contact NO hebben met een weerstand 8KΩ in parallel (zie tab. 2)

N.B.: de aanvankelijke standaardconfiguratie is afgebeeld in deel 19 op afb. 15.

Volgens de regelgeving EN 12445 moet elke automatisering de botsproeven doorstaan die met een speciaal instrument worden uitgevoerd.

Voer de botsproeven uit en wijzig de bewegingssnelheid met behulp van de trimmer (deel 22 op afb. 15).

Mocht dit niet voldoende zijn om binnen de waarden van de grafiek in de regelgeving te komen, dan raden wij u aan een lijst van zacht rubber op de kop van de deur aan te brengen zodat de impact kleiner wordt.

Als het, nadat u de snelheid hebt teruggebracht en een rubber lijst hebt aangebracht nog niet mogelijk is de regels in acht te nemen, is het verplicht alternatieve inrichtingen te monteren zoals bijvoorbeeld een contactlijst op de rand van het bewegende deel van de deur.

INSTEKONTVANGER mod. OC (apart leverbaar)

De ontvangers hebben zelfinstelling en kunnen meerdere codes op hetzelfde kanaal in het geheugen opslaan.

De functies van de twee radiokanalen zijn:

Kanaal 1 Stap-voor-Stap

Kanaal 2 n.c.

Om de zenders in het geheugen op te slaan dient u als volgt te werk te gaan:

- Steek de ontvanger in de connector (deel 7 op afb. 15).
- Zet de besturingseenheid onder spanning en wacht dat de leds op de ontvanger uit gaan.
- Druk op de ontvanger kort op de knop van het kanaal dat opgeslagen moet worden, (P1 stap-voor-stap); de daarbij behorende led zal nu beginnen te knipperen

Als de led dubbel knippert dient u te wachten en deze handeling opnieuw uit te voeren (u mag slechts een maal op het knopje drukken).

- Verzend een code met de te programmeren afstandsbediening.
- Als de led op de ontvanger een langere knippering afgeeft, wil dat zeggen dat de procedure van geheugenopslag tot een goed einde is gekomen.
- Als de code reeds in het geheugen is opgeslagen, gaan de leds van de ontvanger tegelijk knipperen.

Het is mogelijk het geheugen van de codes te resetten door de knop P1 van de ontvanger circa 15 seconden ingedrukt te houden totdat beide leds gaan branden.

De antenne dient op de klemmen 18 (kous) en 19 (besturingseenheid) te worden aangesloten, zie afb.16.

Zie voor verdere specifieke informatie de handleiding die bij de ontvanger hoort.

EINDTEST

Verricht altijd een eindtest na de verschillende programmeringen te hebben uitgevoerd.

- Controleer of de veiligheidsinrichtingen (antibeknellingsysteem, stopknop, fotocellen, contactlijsten, etc.) goed werken.
- Controleer of de signaleringsinrichtingen (knipperlichten, controlelampje poort open, etc.) goed werken.
- Controleer of de bedieningsinrichtingen (knop P/P, afstandsbedieningen, etc.) goed werken.

Wanneer alle kabels zijn aangebracht en de installatie in bedrijf is gesteld, brengt u de dekplaat aan en zet hem met de schroef vast afb.17.

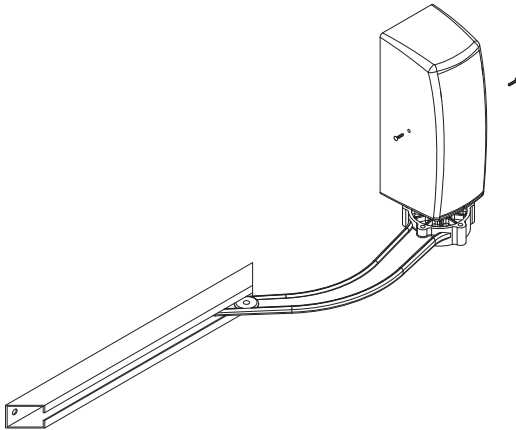

FIG.17

LET OP, GEVAAR! BELANGRIJKE VEILIGHEIDSAANWIJZINGEN

In verband met de veiligheid van de personen is het belangrijk deze aanwijzingen aandachtig door te lezen.

1. De automatisering moet volgens de regelen der kunst worden geïnstalleerd door gekwalificeerd personeel dat aan de wettelijke eisen voldoet en dit moet gebeuren in overeenstemming met de Machineryrichtlijn 98/37/EG en de regelgeving EN13241-1, EN12453 en EN12445.
2. Controleer of de bestaande structuren (kolommen, scharnieren, vleugels) sterk genoeg zijn in verhouding tot de door de motor ontwikkelde krachten.
3. Controleer of de mechanische stops op de eindposities bij opening en sluiting van de vleugels sterk genoeg zijn.
4. Controleer de staat van kabels die eventueel reeds in de installatie aanwezig zijn.
5. Maak een risico-analyse van de automatisering en breng de noodzakelijke veiligheidsinrichtingen en signaleringen aan.
6. Installeer de bedieningsorganen (bijvoorbeeld de sleutelschakelaar) zo dat de gebruiker zich niet in een gevaarlijk gebied bevindt.
7. Probeer na afloop van de installatie meerdere malen of de inrichtingen met betrekking tot de veiligheid, signalering en ontgrendeling van de automatisering goed werken.
8. Breng het CE-etiket of -plaatje met daarop de informatie inzake risico's en de identiteitsgegevens op de automatisering aan.
9. Overhandig de aanwijzingen voor gebruik, de aanbevelingen inzake de veiligheid en de EG-verklaring van overeenstemming aan de eindgebruiker.
10. Vergewis u ervan dat de gebruiker de juiste werking van automatische, handbediende werking en noodbediening van de automatisering heeft begrepen.
11. Informeer de gebruiker schriftelijk (bijvoorbeeld in de gebruiksaanwijzing):
 - a. of er eventueel onbeschermde reïstrisico's aanwezig zijn en over een eventueel te voorzien oneigenlijk gebruik.
 - b. de stroomtoevoer te ontkoppelen wanneer er reinigingswerkzaamheden rond de automatisering worden uitgevoerd of wanneer er klein onderhoud wordt verricht (b.v.: schilderwerkzaamheden).
 - c. dikwijls te controleren of er geen zichtbare schade aan de automatisering is en zo dat het geval mocht zijn.

onmiddellijk de installateur te waarschuwen.

d. kinderen niet met de bedieningsorganen van de automatisering te laten spelen.

e. de afstandsbedieningen buiten bereik van kinderen te houden.

12. Steel een onderhoudsplan voor de installatie op (onderhoud: tenminste eens in het half jaar voor de veiligheidsinrichtingen) waarbij in een speciaal register de uitgevoerde werkzaamheden bijgehouden dienen te worden.

AFVALVERWERKING

Dit product bestaat uit verschillende onderdelen die op hun beurt verontreinigende stoffen zouden kunnen bevatten. Laat ze niet in het milieu achter! Win inlichtingen in over het recyclingsstelsel of over de afvalverwerking van het product en houd u aan de wettelijke voorschriften zoals die in uw land van toepassing zijn.



EG-VERKLARING

De fabrikant: Telcoma srl

Via L. Manzoni, 11 31015 - Z.I. Campidui - Conegliano (TV) - ITALY

VERKLAART dat het product in overeenstemming is met de voorwaarden van de volgende EEG-richtlijnen:

Directive 73/23/EEC, Directive 93/68/EEC

Low Voltage

Directive 89/336/EEC, Directive 92/31/EEC

Directive 92/31/EEC Electromagnetic Compatibility

en dat: zijn toegepast de volgende (delen/clausules) van de geharmoniseerde normen:

EN60335-1, EN60204-1, EN 61000-6-3, EN61000-6-1

and for the only applicable parts the norms

EN12445 e EN12453

en alleen voor daar waar het van toepassing is, de normen:

EN60335-1, EN60204-1, EN 61000-6-3, EN61000-6-1

VERKLARING VAN DE FABRIKANT

(Richtlijn 98/37 EEG Bijvoegsel II, Deel B)

Dit product is gemaakt om in een machine ingebouwd te worden of met andere machines geassembleerd te worden teneinde een machine te vormen op grond van de Richtlijn 98/37/ EEG.

En bovendien verklaart hij dat het niet geoorloofd is dit product in bedrijf te stellen zolang de machine waarin de onderdelen zullen worden ingebouwd of waarvan zij een onderdeel zullen vormen, niet geïdentificeerd is en waarvoor niet verklaard is dat die in overeenstemming is met de voorwaarden van de Richtlijn 98/37 EEG en met de nationale wetgeving, waarin die geïmplementeerd is, dat wil zeggen zolang het product onderwerp van deze verklaring niet één geheel vormt met de uiteindelijke machine.

Conegliano, 01/02/2013.

Legal representative

Ennio Ambroso

CERTIFICATO DI GARANZIA

PRODOTTO

TIMBRO E/O FIRMA DELL'INSTALLATORE

DATA D'INSTALLAZIONE



I

GARANZIA

La presente garanzia copre gli eventuali guasti e/o anomalie dovuti a difetti e/o vizi di fabbricazione. La garanzia decade automaticamente in caso di manomissione o errato utilizzo del prodotto.

Durante il periodo di garanzia la ditta Telcoma srl si impegna a riparare e/o sostituire le parti difettate e non manomesse. Restano a intero ed esclusivo carico del cliente il diritto di chiamata, nonché le spese di rimozione, imballo e trasporto del prodotto per la riparazione e sostituzione.

F

GARANTIE

Cette garantie couvre les éventuelles pannes et/ou anomalies imputables à des défauts eou vis de fabrication. La garantie s'annule automatiquement si le produit a été modifié ou utilisé de manière impropre. L'entreprise Telcoma srl s'engage, durant la période de garantie du produit, à réparer et/ou remplacer les pièces defectueuses n'ayant pas subi de modifications. Restent entièrement et exclusivement à la charge du client, le droit d'appel ainsi que les frais d'enlèvement, d'emballage et de transport du produit pour sa réparation ou substitution.

E

GARANTÍA

La presente garantía es válida en el caso de averías y/o anomalías causadas por defectos y/o desperfectos de fabricación. La garantía automáticamente pierde valor en el caso de arreglos improprios o utilización equivocada del producto. Durante el periodo de garantía, la empresa Telcoma srl se compromete a reparar y/o cambiar la partes defectuosas que no hayan sido dañadas. Quedan a total y exclusivo cargo del cliente el derecho de llamada, como así también los gastos de desmontaje, embalaje y transporte del producto para la reparación o cambio.

GB

WARRANTY

This warranty covers any failure and/or malfunctioning due to manufacturing faults and/or bad workmanship.

The warranty is automatically invalidated if the product is tampered with or used incorrectly.

During the warranty period, Telcoma srl undertakes to repair and/or replace faulty parts provided they have not been tampered with.

The call-out charge as well as the expenses for disassembly removal packing and transport of the product for repair or replacement shall be charged entirely to the customer.

D

GARANTIE

Die vorliegende Garantie deckt eventuelle Defekte und/oder Betriebsstörungen ab, die auf Fabricationsfehler und/oder mängel zurück-zuführen sin. Die Garantie verfällt automatisch im Falle von Manipulationen oder fehlerhaftem Gebrauch des Produktes. Während der Garantiezeit verpflichtet sich die Firma Telcoma srl, die defekten und nicht manipulierten Teile zu reparieren und/oder auszutauschen. Die Anforderung des Kundendienstes als auch die Kosten für die Abholung, die Verpackung und den Transport des Produktes für die Reparatur bzw den Austausch gehen zu vollen und ausschließlichen Lasten des Kunden.

NL

GARANTIE

Deze garantie dekt eventuele storingen en/of defecten die te wijten aan fabrieksfouten en/of gebreken. De garantie vervalt automatisch indien de gebruiker zelf aan het product gesleuteld heeft of veranderingen aangebracht heeft of indien het product op verkeerde wijze gebruikt is. Tijdens de garantietermijn neemt de Firma Telcoma srl de verplichting op te defecte onderdelen te repareren en/of te vervangen mits de gebruiker deze onderdelen niet zelf geprobeerd heeft te repareren. De voorrijkosten alsmede de onkosten voor het demonteren, het verpakken en verzenden van het product te repareren of te vervangen zijn en blijven uitsluitend voor rekening van de klant.

RIELLO ELETTRONICA



telcoma
automations