

mod. **EVO600**
mod. **EVO800**
mod. **EVO1200**

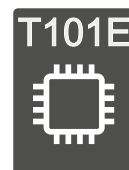

HUN

230V elektromechanikus kapumozgató tolókapuhoz
Telepítési és feltanítási útmutató

A ábra

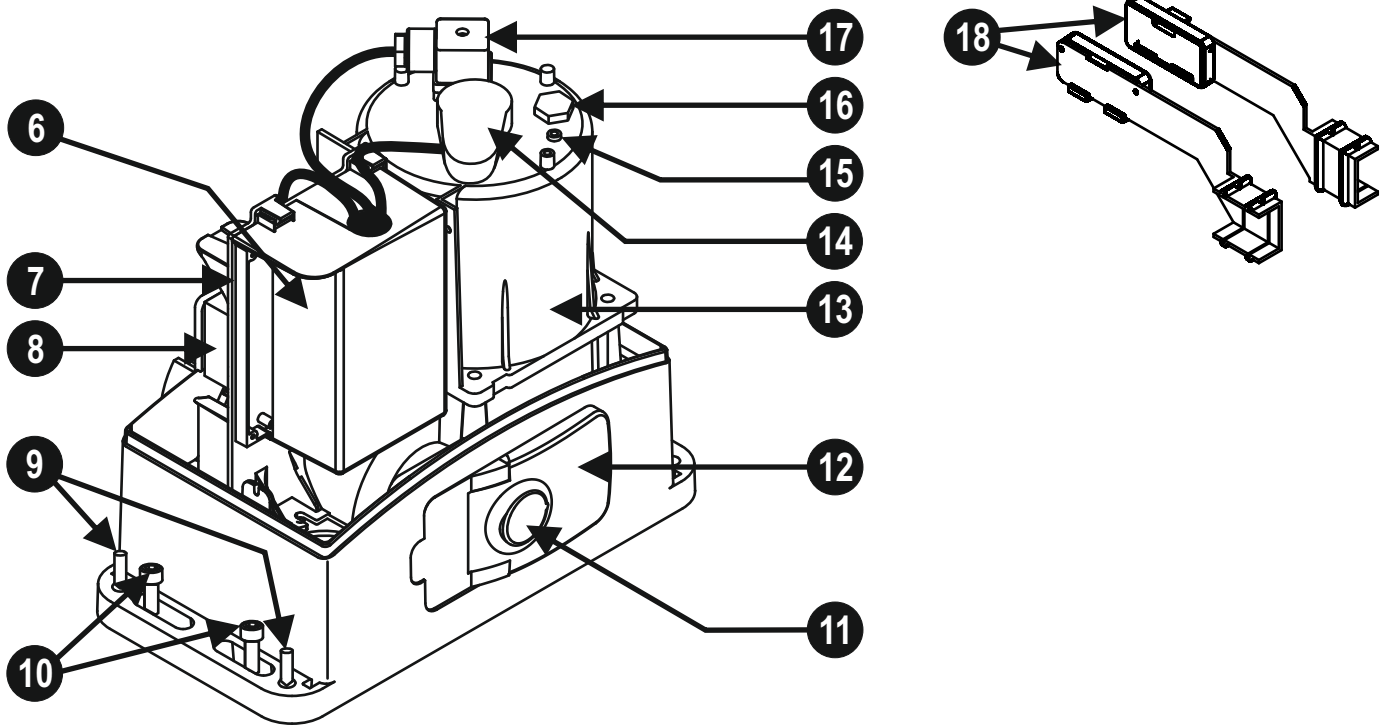
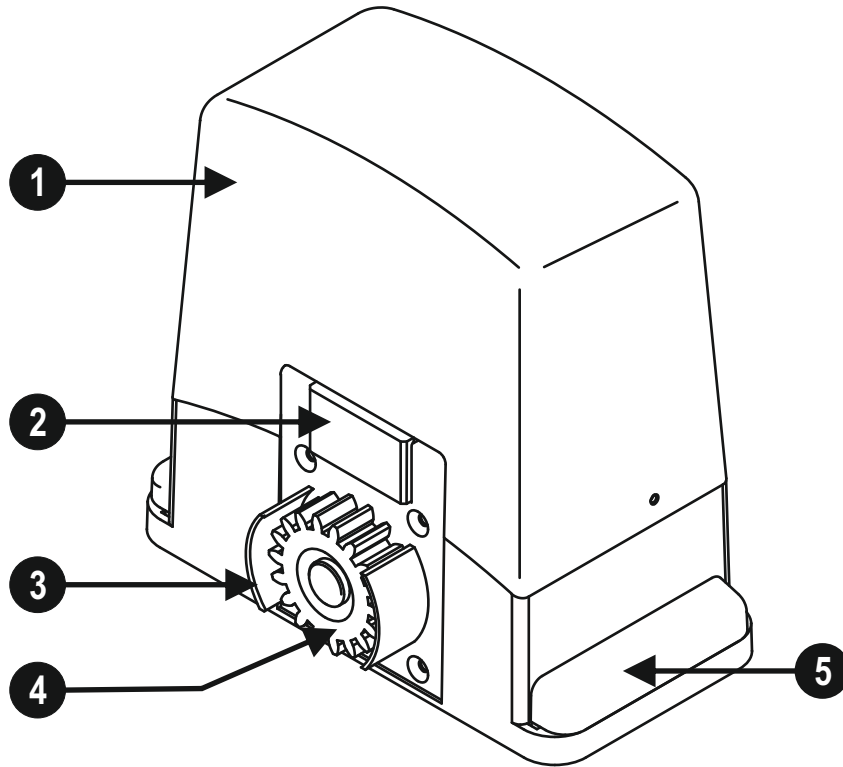

B ábra

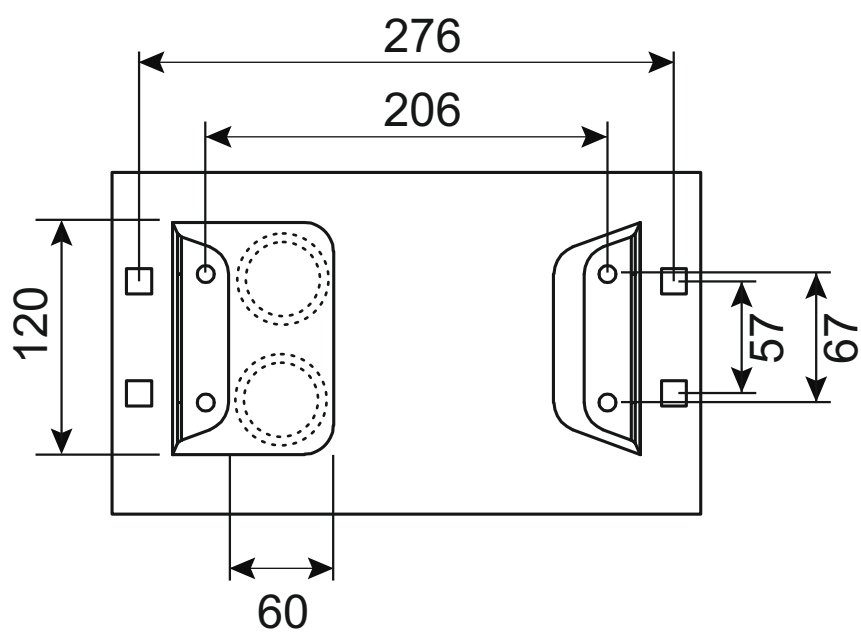
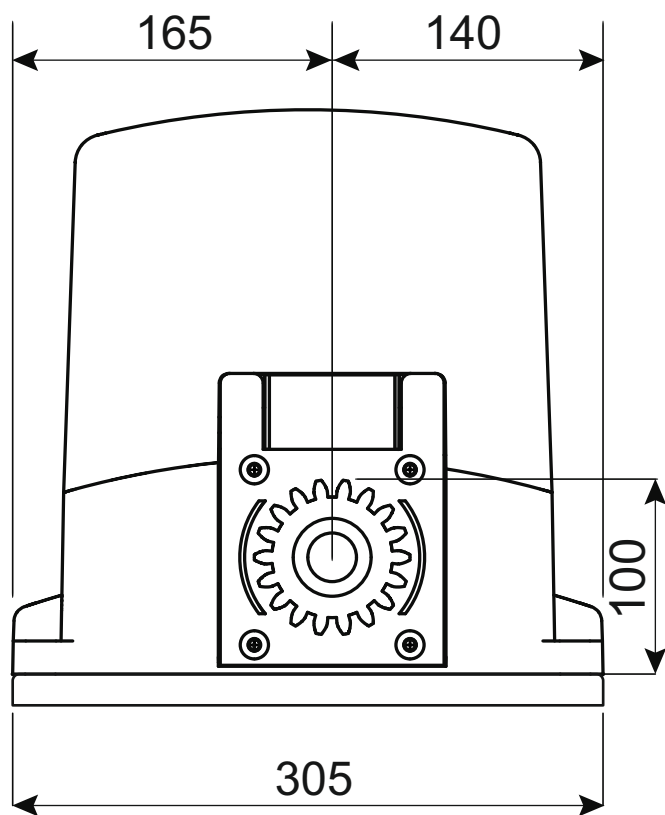
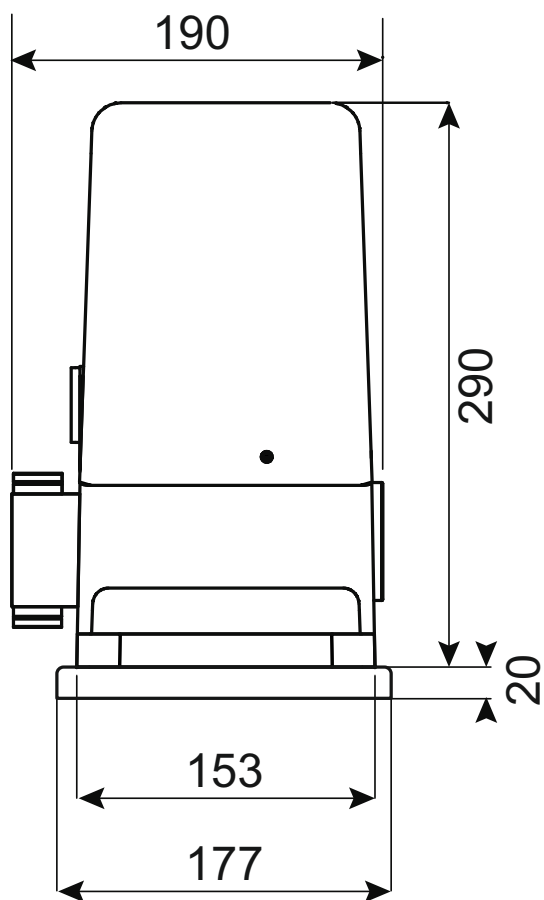

C ábra

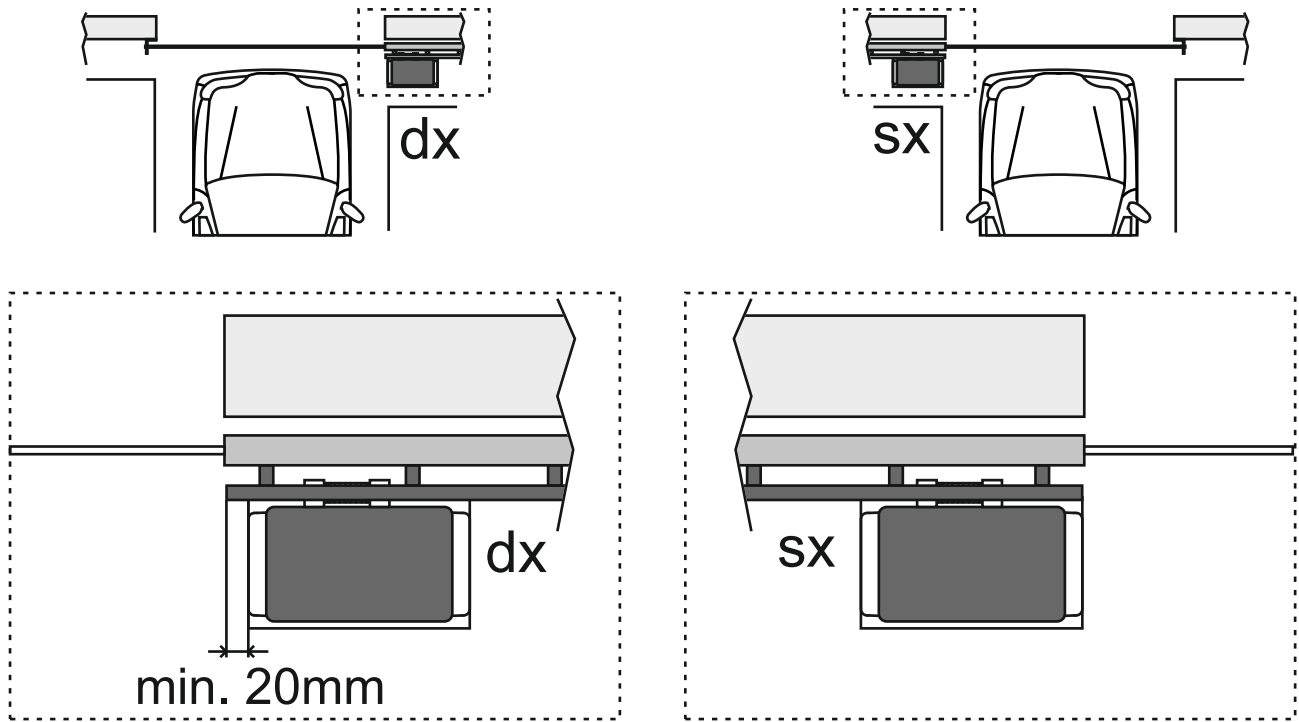

D ábra

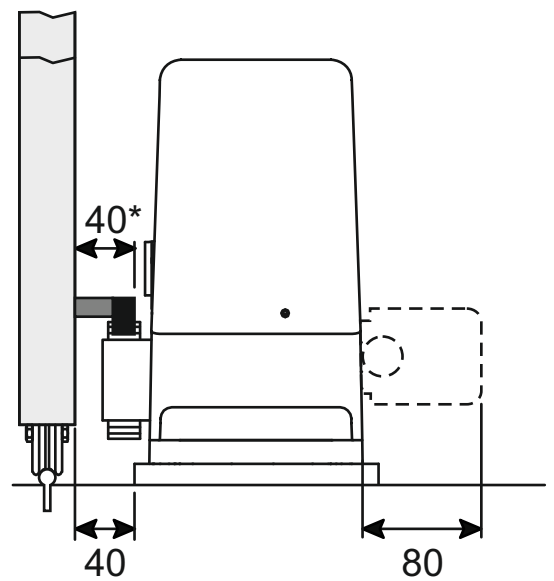
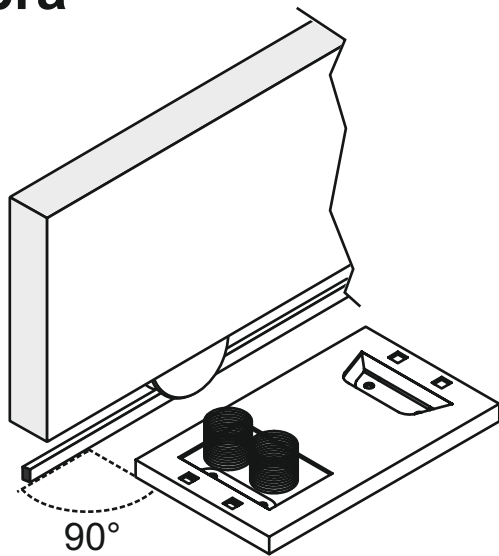

E ábra

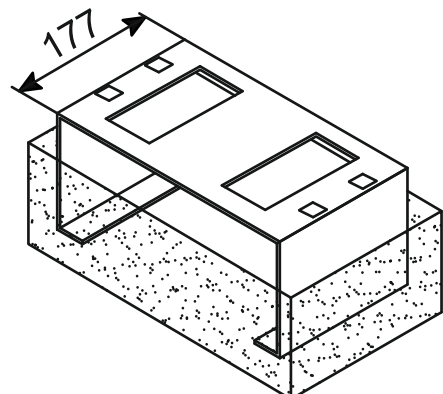
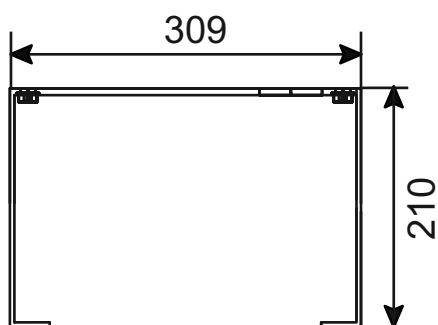

F ábra

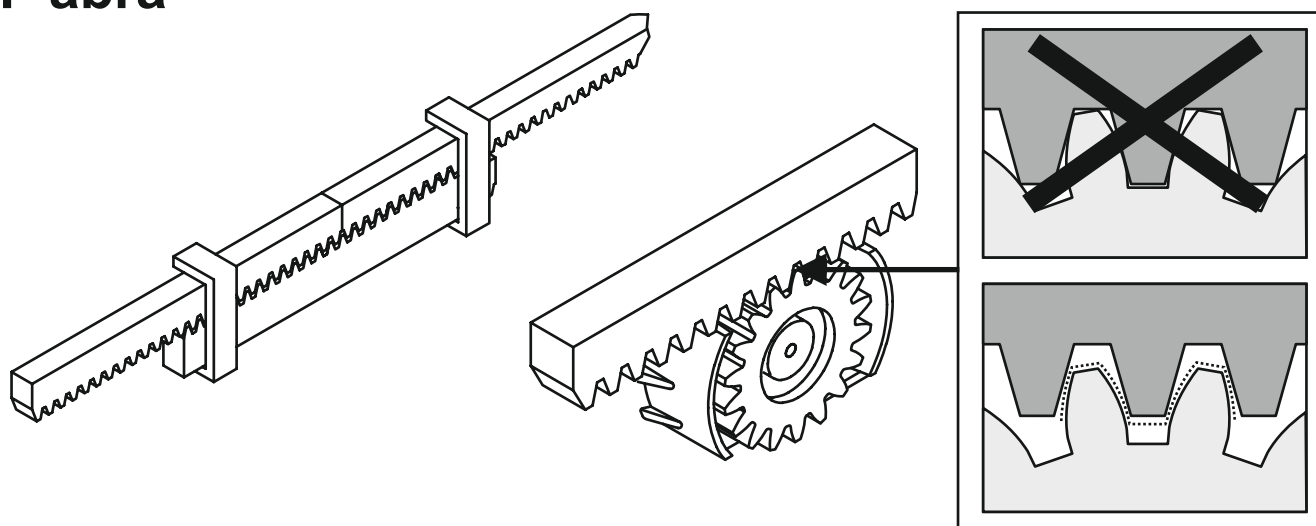

G ábra

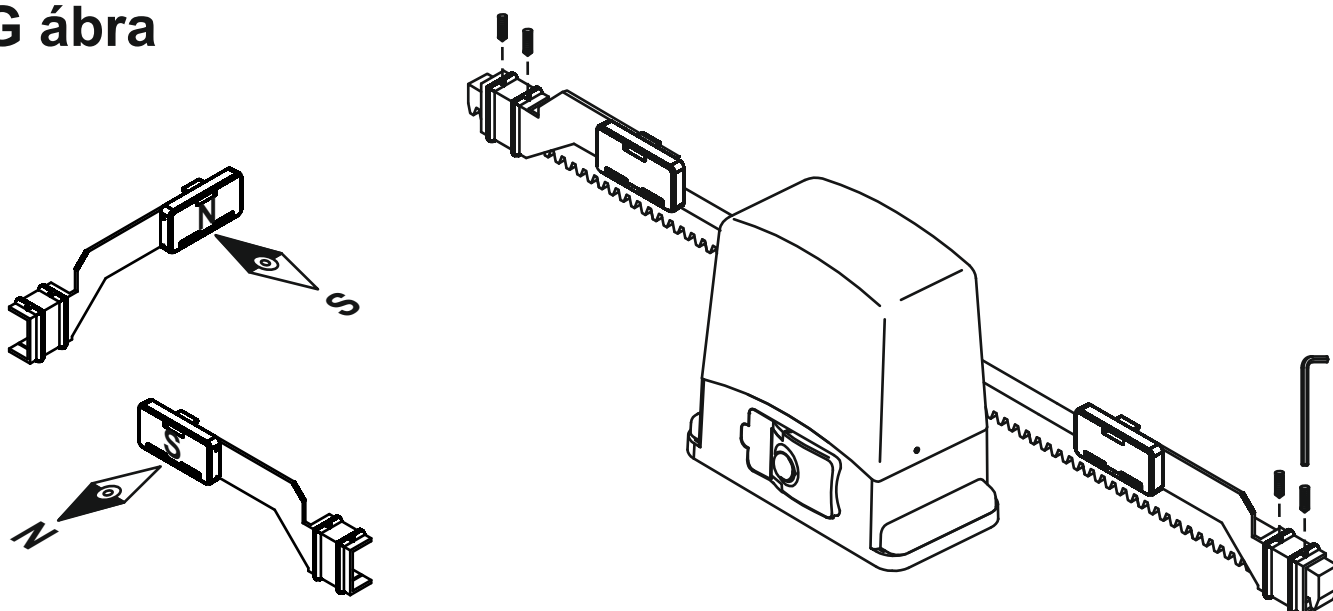

H ábra

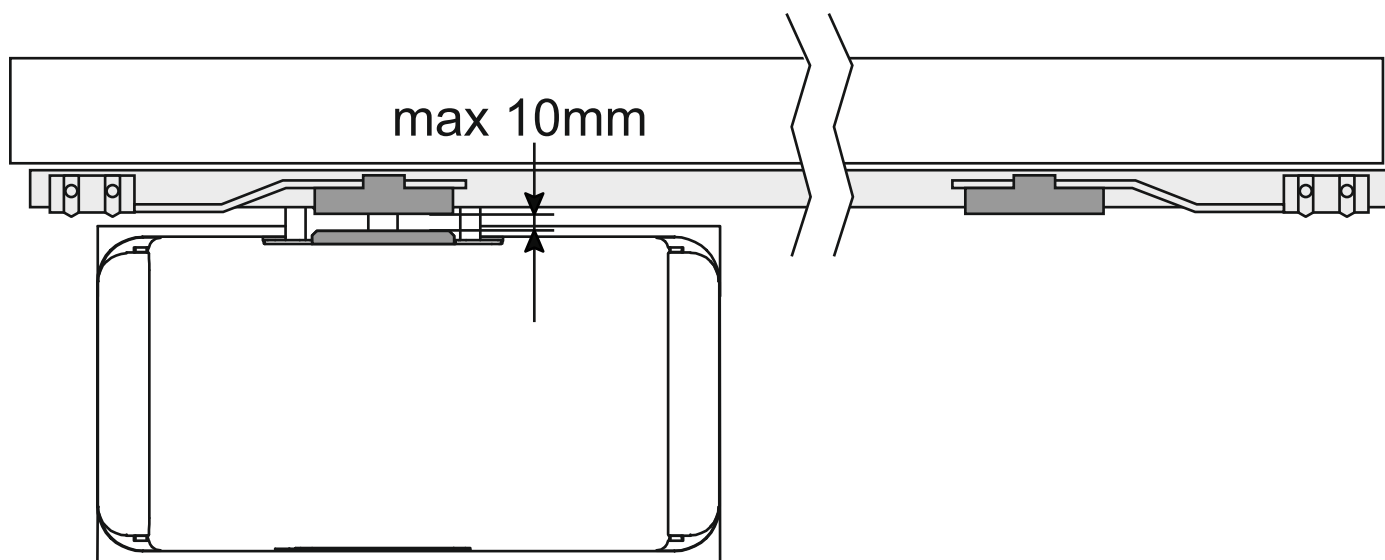

Tulajdonságok és alkatrészek

Az EVO sorozat motorjai sokoldalú eszközök akár 1200kg-os tolókapuk mozgatására. A kézikönyv három különböző modellhez tartozik, de a méreteik, bekötésük és a tanításuk megegyezik.

Alkatrészek (A ábra)

- | | |
|---|---|
| 1. Motor burkolat | 10. Motor rögzítő csavar |
| 2. Mágneses végállaskapcsoló érzékelője | 11. Motor kiengedő zár |
| 3. Fogaskerék védő | 12. Motor kiengedő kar |
| 4. Fogaskerék | 13. Motor |
| 5. Csavar takaró | 14. Enkóder |
| 6. Vezérlő | 15. Olaj légtelenítő csavar (EVO800/1200) |
| 7. Vezérlő tartó | 16. Olaj dugó (EVO800/1200) |
| 8. Transzformátor | 17. Motor csatlakozó (EVO800/1200) |
| 9. Motor magasság állító csavar | 18. Végállaskapcsoló mágnes tartókonzol |

Paraméterek

MOTOR	M. E.	EVO600	EVO800	EVO1200
Tápfeszültség	Vac		230	
Motor tápfeszültség	Vac		230	
Max. motor áramfelvétel	A	3,5	3,5	5,5
Max. teljesítmény felvétel	W	800	800	1100
Max. leadott nyomaték	Nm	21	24	45
Max. leadott indítási nyomaték	μF	16	20	20
Max. toló erő	N	540	640	1200
Kapu tömeg	Kg	600*	800*	1200*
Max. kapu sebesség	m/min	10	10	10
Terhelhetőség	%	40	60	60
Enkóder		YES	YES	YES
Mágneses végállás kapcsoló		YES	YES	YES
Védettségi osztály	IP		44	
Üzemi hőmérséklet	°C		-20 +55	
Tömeg	Kg	9,5	10	10
Zsíros kenő anyag		TS10	/	/
Olajos kenő anyag		/	TS20	TS40
VEZÉRLÉS	mod.		T101E	
Vezérlés tápfeszültség	Vac		230 ± 10%	
Elektromos nyomaték szabályzó			YES	
Elektromos lassítás			YES	
Elektromos motor fék			YES	
Fűtés tápfeszültség	Vac	/	/	/
Max. fűtőteliesség	W	/	/	/
Fűtési be-, kikapcsolás	°C	/	/	/

* A tömeg kiegyensúlyozott, vízszintben lévő kapura vonatkozik. A motor csak abban az esetben felel meg ezeknek az elvárásoknak, hogy ha karban van tartva a kapu minden eleme, és nem szorul nyitás illetve zárás közben.

Előzetes ellenőrzés és biztonsági tanácsok

A telepítés előtt ellenőrizze az alábbi dolgokat:

1. A kapu masszívosságát annak függvényében, hogy elviseli-e a motor okozta erőhatásokat.
2. A végállás ütközők masszívosságát, hogy alkalmasak-e a nyitási és zárási ütközési erők elnyelésére.
3. A kapu akadálytalanul mozog-e a sínen, nem szorul, akad sehol.
4. A kapu kézi zárja ki van-e iktatva.
5. A rendszerbe már beépített vezetékek állapota megfelelő-e.



Biztonsági megjegyzések:

1. Az elektromos tolókapu mozgató rendszert szakképzett telepítőknek kell felszerelni a helyi szabályoknak és az EN13241-1, EN12453, EN12445 nemzetközi szabványoknak megfelelően.
2. Vizsgálja meg a kapu által okozható veszélyeket és ennek megfelelően lássa el a kellő biztonsági eszközökkel, figyelmeztetésekkel.
3. Olyan helyre telepítse a kezelőket, például kulcsos kapcsoló, hogy a felhasználót ne veszélyeztesse.
4. Szerelje fel a CE névtáblát vagy a biztonsági információkat és technikai információkat tartalmazó matricát.
5. Ismertesse a végfelhasználóval a használati utasításokat és biztonsági szabályokat.
6. Győződjön meg róla, hogy a végfelhasználó megértette, hogy hogyan kell szakszerűen üzemeltetni a kaput.
7. A telepítés után ellenőrizze a biztonsági eszközök működését többször is.
8. Írásban tájékoztassa a végfelhasználót a következőkről:
 - a. Bármely nem kivédhető baleseti lehetőségről, illetve lehetséges rendeltetésszerűtlen használatról.
 - b. A motort áramtalanítani kell a kioldás előtt, a kapu karbantartása és tisztítása esetén.
 - c. A motort rendszeresen át kell nézni látható sérüléseket keresve, melyekről értesíteni kell a telepítőt.
 - d. Gyermekek nem játszhatnak a kapu közvetlen közelében.
 - e. A vezeték nélküli, illetve vezetékes vezérlő eszközöket a gyermekek hatótáván kívül kell elhelyezni, tárolni.
9. Naplót kell vezetni a rendszeres (legkésőbb fél évente) karbantartásokról.

A tolómotor és a fogasléc rögzítése

Jelölje ki a motor helyét annak a függvényében, hogy jobb vagy bal oldalas telepítés lesz.

Hagyjon egy minimális távolságot a motortalp és a fogasléc között. Jobb oldalas (R) telepítés esetén a motort legalább 20 mm-el odébb kell helyezni, hogy a mágneses végálláskapcsoló elférjen.

A szerelőtalp rögzítése előtt győződjön meg a következőkről:

- A felszín kellően szilárd és vízszintben van.
- A kábelvezető cső megfelelő helyen van (D ábra).
- A szerelőtalp merőleges a mozgási irányra (D ábra).
- A motor és a kapu közötti távolságot úgy kell beállítani hogy a fogaskerék és a fogasléc egy síkban legyen (fig.D).
- A motor magasságát úgy kell beállítani, hogy a fogaskerék és a lécc közötti távolság 1mm.
- A kapu akadálytalanul kiengedhető (D ábra).
- A 4 anya a négyzetes lyukak alatt rögzítve van.

Az olyan helyekre ahol nincs biztosítva szilárd talpzat a CPEVO támogató lap (opcionális) használható, betonozza be vagy heggesse a már meglévő szerkezethez (E ábra).

Ez helyettesíti a mellékelt talplemezt és a fentiekhez hasonlóan kell rögzíteni.

Helyezze a motort a szerelőlappal és rögzítse a négy csavarral (A ábra 10) a szélesített lyukban, melyek a vízszintes igazítást teszik lehetővé és ha szükséges használja a 4 magasság állító csavart (A ábra 9) a motor magasságának állításához.

A fogasléc rögzítéséhez kövesse a gyártó utasításait! Általános tanácsok:

- A léchez tartozik egy M4-es elem ami elbírja a kapu súlyát.
- Az illesztéseknél nem lehet hézag.
- Használjon egy fogasléc elemet két elem közötti távolság beállításához (F ábra).
- Vannak ovális rögzítőlyukú fogaslécok. Ezen termékeknél célszerű a csavart a lyuk közepére pozícionálni.

Figyelem! Kiemelt fontosságú a fogaskerék és a lécc közötti megfelelő illeszkedés.

A lehető legnagyobb közös felületen kell összekapcsolódnuk és szennyeződésektől mentesnek kell lennie az áttételnek, hogy megkíméljük a motort a felesleges terhelésektől. Engedje ki a motort és győződjön meg, hogy a kapu egyenletesen, akadálytalanul mozog. A kapu szerkezet megereszkedése esetén javasolt az alapos átvizsgálás.

Miután minden ellenőrzés és beállítás kész, rögzítse le a 4 csavarral (A ábra 10) és helyezze fel a takarókat (A ábra 5).

A telepítés végeztével lazítsa meg a légtelenítő csavart (A ábra 15) (mod. EVO800, EVO1200).

Mágneses végállás kapcsolók (G ábra)

A motorhoz tartozik két konzol mágnesekkel ellátva (A ábra 18) és egy érzékelő a fogaskerék felett (A ábra 2).

Figyelem! A két mágnes leszerelése, elforgatása, kicserélése befolyásolhatja az eszköz működését.

Helyezze fel és rögzítse a konzolokat a fogasléc két végén (G ábra).

Engedje ki a motort és kézzel végezzen néhány nyitás-zárást.

- Zárt kapunál a mágnesnek a szenzornál kell állnia.
 - Ellenőrizze, hogy nyitott kapunál is megfelelő helyen áll a mágnes.
 - A mágnes és az érzékelő közötti távolság nem lehet nagyobb 1cm-nél (H ábra).
 - A mágneses végállás nem érheti el a mechanikus ütközőt, legalább 2cm-el előtte meg kell állnia a kapunak.
- A konzolokat csak akkor rögzítse véglegesen, ha végzett néhány teszttel, és beleszámította a kapu sebességét.

Figyelem! A mágneses vagy elektromos végállás kapcsolók nem helyettesítik a mechanikus végállás ütközőt. Minden esetben szükséges a megléte és karbantartása.

A tolómotor kiengedése és rögzítése

Erre a két műveletre csak meghibásodás vagy áramszünet esetén van szükség. A telepítőnek fel kell készítenie a végfelhasználót a kapu kézi üzemeltetésére, másolatot kell biztosítani az utasításokról és a kioldó kulcsból.

A kézi vezérlés előtt győződjön meg, hogy a készülék le lett kapcsolva a hálózatról.

Kioldás: 1) dugja be a kulcsot és forgassa el. 2) Húzza meg a kart. 3) A motor ki lett engedve és a kapu szabadon mozgatható.

Zárás: 4) Tolja vissza a kart. 5) Fordítsa el a kulcsot az óramutató járásával megegyezően. A motor vissza van zárva, és a kapu csak elektromosan mozgatható.

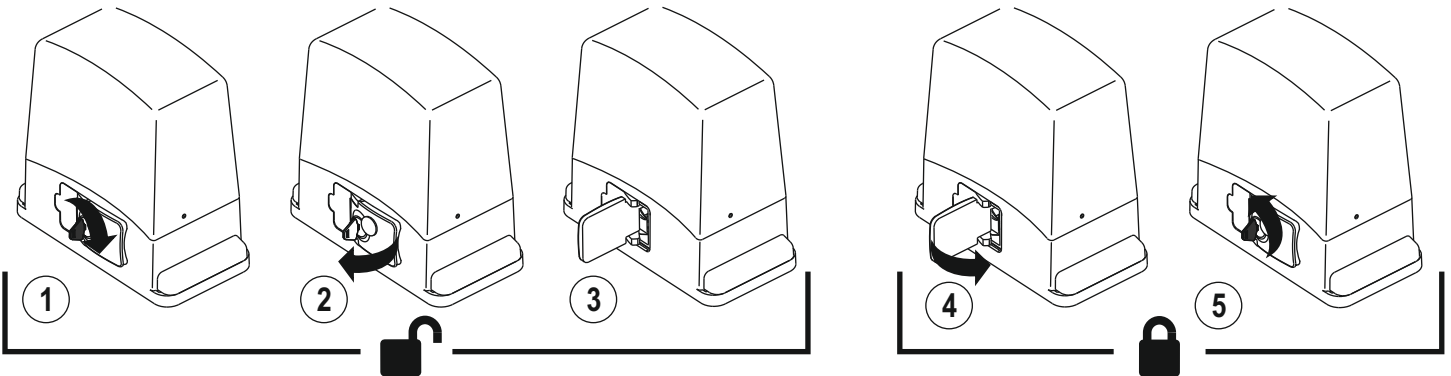

Vezérlő egység leírása (I ábra)

- | | |
|--|--|
| 1) Transzformátor primer csatlakozó | 13) NC/8,2K jumper beállítás |
| 2) ranszformátor (RTRA230V10VACAB1) | 14) Tápfeszültség külső eszközöknek. (24V) |
| 3) 24 V 0.3 A biztosíték | 15) Reset lábak. A két tűske pillanatnyi rövidre zárásával ugyan az a hatás érhető el, mint a tápfeszültség elvételével és visszaadásával. |
| 4) Transzformátor szekunder csatlakozó | 16) Visszajelző ledek a bemenetekhez. LED világít = bemenet zárva. |
| 5) Végállás kapcsoló csatlakozó | 17) Programozás LED (L1) |
| 6) PROG./STOP nyomógomb tanításhoz és vezérléshez* | 18) MODBTcsatlakozás |
| 7) P/P gomb | 19) Tápfeszültség külső eszközöknek. (230V) |
| 8) Csatlakozó OC2 sorozatú vevőhöz | 20) Hálózati tápfeszültség bemenet. |
| 9) Funkció dip kapcsoló | 21) 6.3 A hálózati biztosíték |
| 10) Motor erő szabályzó potméter | 22) Motor és kondenzátor csatlakozó |
| 11) Enkóder csatlakozó | |
| 12) Antenna bemeneti csatlakozó Oc2 | |

* Ez a STOP gomb nem biztonsági eszköz, telepítés és javítás közbeni tesztekhez való.

Enkóder

A vezérlő rendelkezik enkóder bemenettel. Ezáltal az eszköz képes sokkal precízebben mozgatni a kaput és biztosítani a végállások előtti lassítást és az ütközés nélküli megállást.

A feltanítási folyamat alatt az L1 LED villogása azt jelzi, hogy a vezérlő érzékelte az enkóder jelenlétét, viszont az L1 LED folyamatos világítása arra utal, hogy a vezérlő nem fog megfelelően működni az enkóderrel.

Az OC2 vevő használata

A vevő programozása és használata a vevőhöz mellékelt leírásban található.

Tartsa észben, hogy a vevő egyes csatornája a P/P vezérlésnek felel meg, amíg a kettés a gyalogos vezérléshez van hozzárendelve.

Photo teszt

A photo test működéséhez két külön tápfeszültséget kell adni az adónak (12 és 13) a vevőnek (10 és 11) a meghatározott csatlakozókról. (A photo teszt funkciónak engedélyezve kell lennie a 7-es dipkapcsolóval.)

















A vezérlő minden nyitási parancsra feszültség alá helyezi az infrasorompót és ellenőrzi, hogy minden megfelelően működik-e. Amennyiben nincs probléma, megkezdje a kapu nyitását. Probléma esetén a művelet jelző lámpa villan néhányat, jelezvén a hibát. - A photo teszt funkció a második infrasorompó párral is működik (Jolly bemenet).

- Amennyiben a photo teszt engedélyezve van, a vezérlő készenléti módban nem ad tápfeszültséget az adónak és az FT1 bemenet nyitva van (LED off).

ELECTRIC CONNECTIONS

Make sure that the mains power supply has been disconnected and make the electrical connections. Take care when stripping cables not to reduce the insulation between terminals or other metal parts. After making the connections, check the tightness of screw terminals once more.

THE INSERTION OF AN external, Independent DISCONNECTING SWITCH (not supplied) of suitable capacity for the load is envisaged for the control unit power supply.

	Csatlakozó	Funkció / Eszköz	V/I max	Megjegyzés
230V 	1 (L) 2 (N)	Hálózati táp feszültség	230/6A	Kösse ide a 230V-os hálózatot.
 230V	3 4	Villogó kimenet	230/0,5A	A motor mozgását jelzi.
 230V	5 4	Jelző fény	230/0,5A	Művelet kezdés után 3 percig világít.
M/S	6	SLAVE parancs kimenet	/	2 szinkronizált vezérlőegységgel rendelkező rendszerek esetén: csatlakoztassa ezt a kimenetet a Slave Jolly bemenetéhez.
PA 	7 13 (com)	Nyitási parancs bemenet	NO	Megkezdi a kapu nyitását.
PC 	8 13 (com)	Zárási parancs bemenet	NO	Megkezdi a kapu zárását.
P/P 	9 13 (com)	P/P parancs bemenet	NO	Lásd: DIP kapcsoló beállítások 1, 2.
STP 	10 13 (com)	STOP parancs bemenet	NC	Minden folyamatot megszakít. Kösse a közös ponthoz, ha nem használja.
J1 	11 13 (com)	Választható funkciójú bemenet	NO/NC	Lásd: DIP kapcsoló beállítások 3, 4.
FT1 	12 13 (com)	Infrasorompó bemenet	NC	Irányváltás zárásnál. Kösse a közös ponthoz, ha nem használja.
24Vac 	14 15	Tápfeszültség a külső eszközöknek	24ac/ 300mA	Tápfeszültség az infrasorompó vevőnek, ha be van kapcsolva a Fototest funkció.
 (Tx FT)	16 15	Kapu mozgást jelző fény	24ac/ 100mA	A kapu állapotát jelzi villogással. Tápfeszültség az infrasorompónak, ha a Fototest funkció be van kapcsolva.
CA 	17 18 (com)	Biztonsági él bemenet Nyitás közben bekapcsol	NC/8,2K	Bemenet a nyitási irány engedélyezéséhez. Csatlakoztasson 8,2K biztonsági érzékelőket vagy egy N.C. érintkezőt. jumper beállítása (I. ábra).
CC 	19 18 (com)	Biztonsági él bemenet Zárás közben bekapcsol	NC/8,2K	Bemenet a zárási irány engedélyezéséhez. Csatlakoztasson 8,2K biztonsági érzékelőket vagy egy N.C. érintkezőt. jumper beállítása (I. ábra).
	21 Braid 20 Control	Rádió antenna bemenet	/	Csak OC2-es vevő esetén szükséges bekötni. Használjon 433 MHz (50 Ohm) antennát!
	18 19 (com)	Nyitási végálláskapcsoló	NC	
	20 19 (com)	Zárási végálláskapcsoló	NC	

M ábra

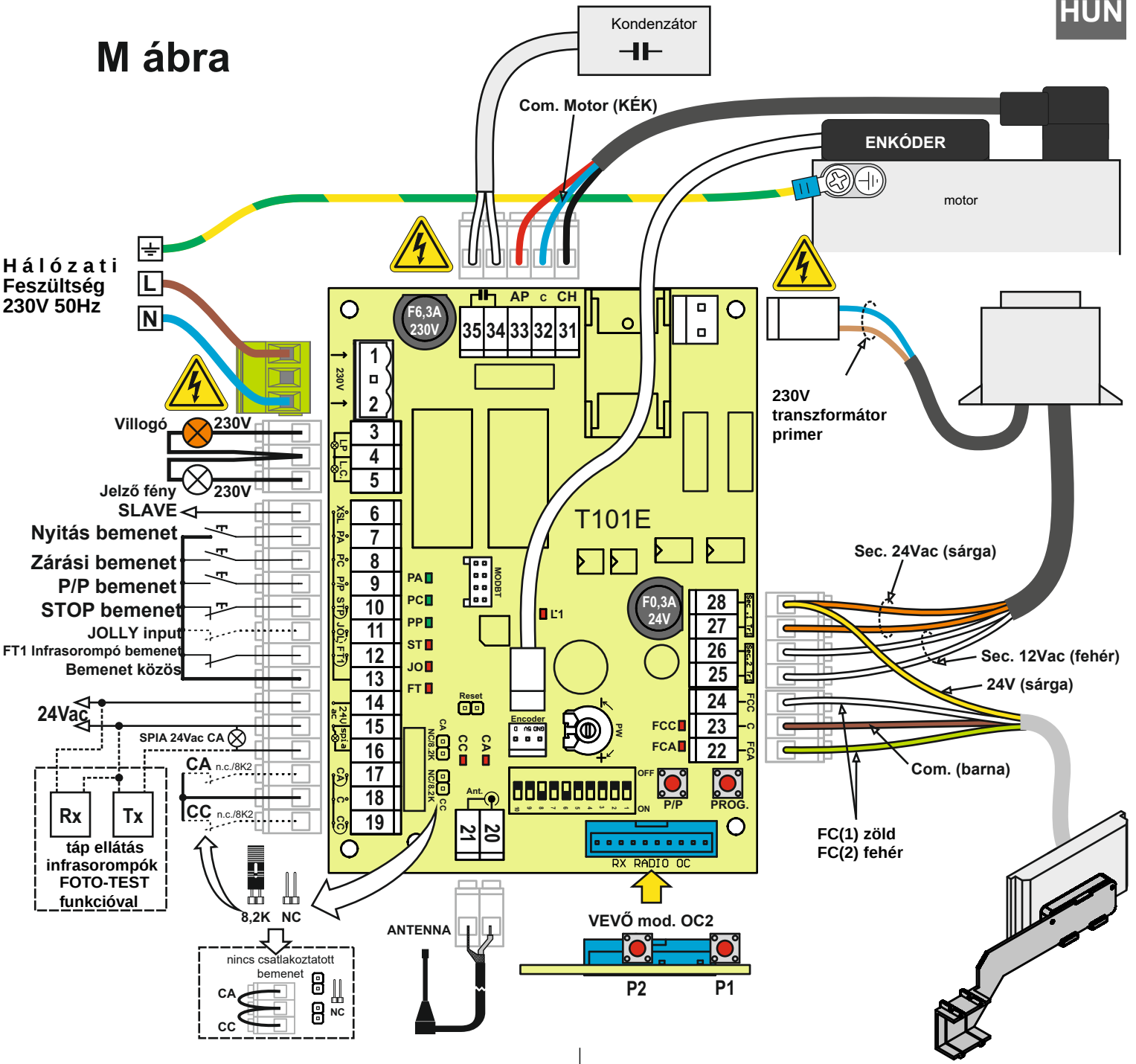

Telepítési javaslatok:

- 1) A kábelek keresztmetszetét a hosszuk és a rajtuk folyó áram határozza meg.
- 2) Minden bekötéshez használjon különálló, egy eres vezetékét.
- 3) Legalább kétféle kábelt használjon:
 kábel (A) legalább 1.5 mm²
 - hálózati tápfeszültség, jelzőfények
 kábel (B) legalább 0.75 mm²
 - külső eszközöknek tápfeszültség, kezelő eszközök, biztonsági eszközök
- 4) Ha a kezelő és vezérlő közötti vezeték túl hosszú (50 méternél hosszabb), relékkel történő leválasztás ajánlott.
- 5) A nem használt N.C. bemeneteket rövidre kell zárni a közös pontal.
- 6) A közös bemenetű N.C. érzékelőket sorosan kell bekötni.
- 7) A közös bemenetű N.O. érzékelőket párhuzamosan kell bekötni.

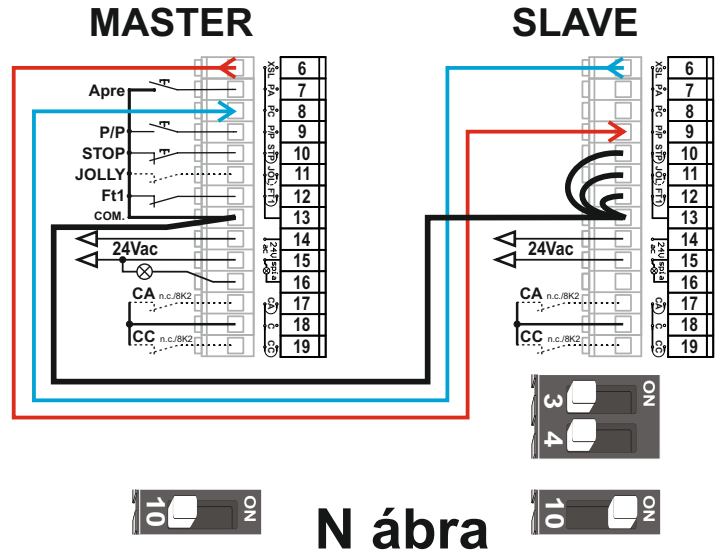

N ábra

DIP-kapcsoló beállítások

Állítsa be a kívánt funkciókat, majd indítsa újra az eszközt (I ábra) hogy életbe lépjenek a módosítások.

Funkció	n.	Off On	Leírás	Magyarázat
Léptető bemenet és rádió csatorna mód	1		Nyit – Állj – Zár	Nyitás alatt ha megnyomják a P/P gombot a kapu megáll, ismételt megnyomásnál vissza zár. Zárás alatt, ha megnyomják a P/P gombot a kapu megáll, ismételt megnyomásnál kinyit.
			Nyit – Zár	Nyitás alatt ha megnyomják a P/P gombot a kapu megáll néhány másodpercre, majd bezár. Zárás alatt ha megnyomják a P/P gombot a kapu megáll néhány másodpercre, majd kinyit.
			Társasház funkció	Nyitás alatt ha megnyomják a P/P gombot nem történik semmi. Szünet alatt ha megnyomják a P/P gombot nem történik semmi. Zárás alatt, ha megnyomják a P/P gombot a kapu megáll néhány másodpercre, majd kinyit.
			Nyit - Zár Nyitás alatt nincs irányváltás	Nyitás alatt ha megnyomják a P/P gombot nem történik semmi. Szünet alatt ha megnyomják a P/P gombot a kapu bezár. Zárás alatt, ha megnyomják a P/P gombot a kapu megáll néhány másodpercre, majd kinyit.
Jolly bemenet mód	3		Biztonsági szegély	A biztonsági szegély érzékelés utána vezérlő visszább nyitja a kaput, megszakít minden műveletet és felhasználói beavatkozásra vár. Használjon N.C. kapcsolót.
			Óra	Ha a bemenet nyitva, a kapu kinyit, ha a bemenet zárva, a kapu bezár.
			Infrasorompó	Nyitás és zárás közben is az infrasorompó aktiválódása megállítja a kaput. Ez után a kapu kinyit. Használjon N.C. kapcsolót.
			Gyalogos nyitás	A kapu nem nyílik ki teljesen, csak a beállított távolságnyra. Alapértelmezetten 1 méter. Használjon N.O. kapcsolót.
Elővillogás	5		OFF	A villogó a motorral együtt üzemel.
			ON	A villogó a motor előtt 5 másodpercel kezd a működést.
Visszazárás Időzítő	6		OFF	Miután a kapu teljesen kinyitott csak zárási parancsra kezd el zárni.
			ON	Miután a kapu teljesen kinyitott a beállított idő után elkezd visszazárni.
Photo test	7		OFF	
			ON	Lásd 8. oldal.
Fék	8		OFF	
			ON	A mozgási műveletek után elektromosan zár a motor, hogy a kapu ne mozdulhasson el.
Lelassítás	9		OFF	Nincs lassítás a végállások megközelítésénél.
			ON	A végállások megközelítésénél a motor visszaveszi a felére a sebességét.
SLAVE Működés	10		OFF	Funkció letiltva
			ON	A vezérlőegység végrehajtja a MASTER vezérlőegységtől kapott parancsokat.

Erő állítás

EN 12445 megköveteli, hogy minden kapumozgatónak meg kell felelnie egy ütközés tesztnak, melyet az erre kifejlesztett eszközzel végeznek. Végezze el az ütközés tesztet, és állítson a motor nyomtatékán a trimmerrel (I ábra). Ha a potméterrel nem tud annyit állítani, hogy az értékek az előírt tartományon belül essenek javasoljuk egy gumi profil felszerelését hogy tompítsa az ütközést. Amennyiben még mindig nem megfelelő az érték, további biztonsági eszközöket kell felszerelni, például biztonsági szegélyt.

Triac teszt

Ezen alkatrész meghibásodása befolyásolhatja az eszköz működését és a biztonságosságát. Épp ezen okból kifolyólag minden művelet előtt az eszköz ellenőrzést végez. Bármilyen meghibásodás esetén a vezérlő lezár és a mozgás jelző lámpa lassan villog.

Feltanítás

A vezérlő öntanulja a mozgás- és szünet időket a feltanítás alatt.

A feltanítási folyamat a P/P gomb (1 ábra), vagy a P/P bemenet vagy a távirányító többszöri megnyomásával történik.

Fontos megjegyzések a tanítás előtt:

A. Helyezze áram alá a vezérlőt és ellenőrizze a hogy a bemenetek megfelelően működnek-e a visszajelző LED-ek segítségével (a NC bemenetek LEDjeinek világítani kell).

B. Távolítsa el minden akadályt a kapu mozgásteréből.

C. A végállás kapcsoló LEDeknek (1 ábra) világítaniuk kell amikor a kapu félig nyitva van. Amikor a kapu elérte a zárási végállást az egyik LED (FCC) elalszik. A másik LED (FCA) akkor kell hogy elaludjon, amikor eléri a nyitási végállást.

Feltanítás:

- 1) Nyissa ki félig a kaput.
- 2) Tartsa lenyomva a PROG./STOP gombot (1 ábra) 5 másodpercig, amíg LED LD1 (1 ábra) el nem kezd folyamatosan világítani. A vezérlő belépett a tanítás módba.
- 3) Nyomja meg a P/P gombot (1 ábra). A motor elkezd bezárni a kaput. Ha a motor nyitni kezdene vegye el a tápfeszültséget, és cserélje meg a motor fázis vezetékét.
- 4,5) Amint a kapu elérte a végállást, megáll, majd elkezd nyitni.
- 6) Miután teljesen kinyitott a kapu, a motor megáll. A vezérlő elkezd a szünetidő számolását.
- 7) Amikor elérte a kívánt szünet időt, nyomja meg a P/P gombot. Ekkor a motor elkezd zárni.
- 8) Amikor a kapu teljesen bezáródott a motor megáll. Kész a feltanítás, a LED L1 elalszik.

Megjegyzés: A vezérlő az enkódert meglétét LED L1 villogásával jelzi.

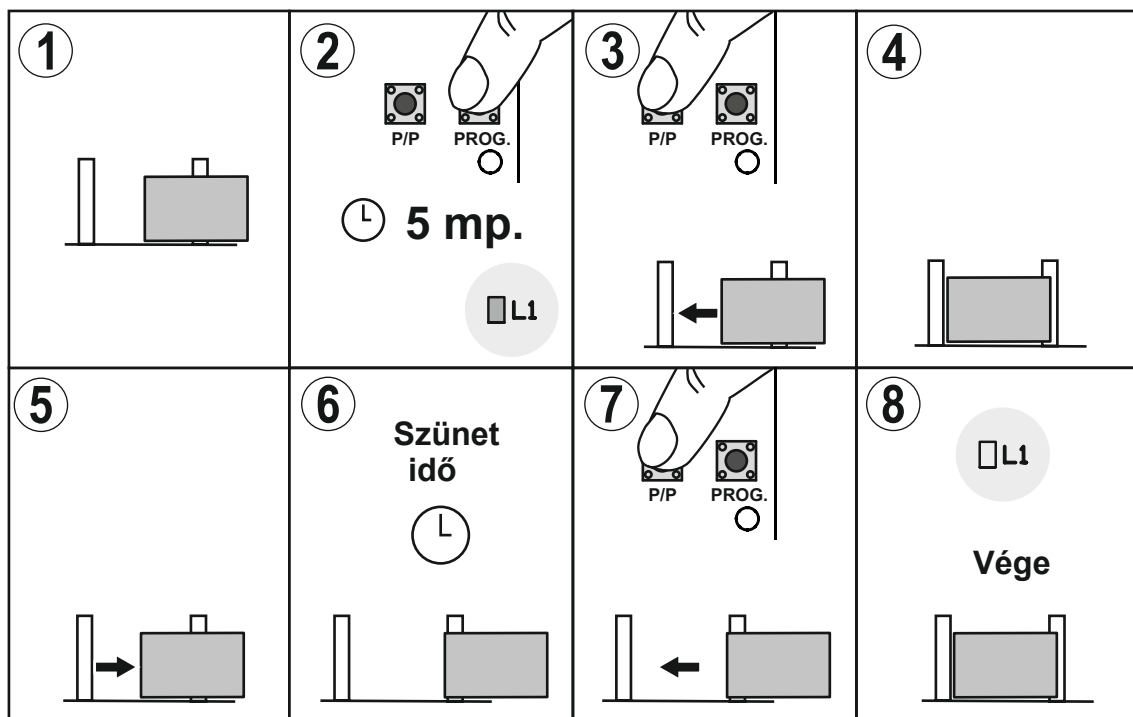

Gyalogos nyitás beállítása

A gyalogos nyitás gyárilag 1 - 1.5 méterre van beállítva.

Ha módosítani akar ezen a beállításon, akkor 10-es bemenetet (JOLLY/PED) használja a következő képpen:

A vezérlő fel kell legyen tanítva, hogy ez a funkció használható legyen.

A funkciót engedélyezni kell a DIP kapcsolókkal (3, 4 ON).

- 1) Zárt kapunál lépjen be a tanítás módba (tartsa lenyomva a PROG./STOP gombot 5 másodpercig, a LED LD1 világít ha beléptünk a módba.),
- 2) Nyomja meg a PED gombot, a kapu elkezd kinyílni.
- 3) Nyomja meg a PED gombot ismételten, amikor a kapu elérte a kívánt szélességet.
- 4) A kapu megáll, majd kilép a tanítás módból.

Lassítás

Amennyiben ugrást/akadást tapasztal amikor a motor lelassít a következőképpen járjon el:

- A – Vegye el a tápfeszültséget.
 - B – Nyomja le a PROG./STOP és a P/P gombot (I ábra 6, 7).
 - C – Adja vissza a tápfeszültséget, majd engedje fel a két gombot.
 - D – A LED L1 (I ábra 17) ad egy rövid jelzést, hogy a művelet sikeres volt.
- Hogy visszaállítsuk az alapértelmezettre, ismételjük meg a fenti folyamatot.

A lassítási zónák beállítása

Az alapértelmezetten kívül más lassítási zónák beállítása:

- nyitás alatt amikor a kapu elérte a kívánt pozíciót nyomja meg a P/P gombot, ekkor a kapu egy pillanatra megáll, majd tovább nyit, míg el nem éri a végállást.
- zárás alatt (, a szünet idő beállítása után, amikor a kapu már mozgásban van,) nyomja meg a P/P gombot amikor a kapu a kívánt pozícióban van.

Erőtéljes lassítás

A T101E vezérlő kétféle lassítási módot támogat:

- 1) Normál lassítás
- 2) Értéljes lassítás nehéz kapukhoz.

A lassítási mód átváltása.

- Vegye el a tápfeszültséget a vezérlőtől.
- Tartsa lenyomva a PROG./STOP gombot (I ábra 6) az egész művelt alatt, majd adja vissza a tápfeszültséget.
- 3 másodperc múlva LED L1 el kezd világítani (I ábra 17).
- Állítsa a 9-es DIP kapcsolót Off-ról On-ra (ha a DIP kapcsoló már On-on van akkor állítsa Off-ra majd On-ra).
- LED L1 elkezd villogni.
- A gyors villogás az értéljes módot jelzi.
- A lassú villogás a normál lassítást jelzi (gyári alapértelmezett beállítás).
- A mód kiválasztása után engedje fel a PROG./STOP gombot.

A vezérlő eltárolta a beállítást és innentől kezdve normálisan üzemel.

Szünetidő beállítása

A már korábban beállított szünetidő módosítása:

A műveletet zárt kapunál kell elvégezni.

- 1) Tartsa lenyomva a PROG gombot (I ábra 6) amíg a LED LD1 (I ábra 17) folyamatosan nem világít.
- 2) Nyomja meg a PROG gombot, ekkor LED LD1 elkezd villogni jelezvén, hogy elkezdte számolni a szünetidőt.
- 3) Nyomja meg még egyszer a PROG gombot, ekkor véget ér a szünetidő számlálása és LED LD1 elalszik..

Ellentétes irányban mozgó kapuk, MASTER-SLAVE funkció (N ábra)

Ez a telepítési mód két, egymással szinkronban működő, ellentétes irányban mozgó kapu működtetésére alkalmas.

- 1) Telepítse a két motort, végezze el a különböző beállításokat és a programozást, mintha két különálló automatizálási rendszerről lenne szó.
- 2) Válassza ki a fő (MASTER) automatizálást, és csatlakoztassa hozzá az összes eszközt (vezérlők, rádióvevők, biztonsági eszközök, fotocellák stb.).
- 3) Hagyja meg az összes gyári beállítást a SLAVE automatizáláson. Csak az előre felszerelt érzékelőket csatlakoztassa. Állítsa a 10-es dip-kapcsolót ON állásba. Állítsa vissza a rendszert úgy, hogy egy pillanatra áthidalja a 15-ös pineket (I ábra).
- 4) Csatlakoztassa a MASTER automatizálás Slave kimenetét (6. kapcs) a SLAVE automatizálás P/P bemenetéhez (9. kapcs). Csatlakoztassa egymáshoz a két vezérlőegység „COM” kapcsait (13. kapcs). Ha a csatlakozás helyes, a SLAVE automatizálás P/P bemenetéhez tartozó LED villogni kezd.
- 5) Csatlakoztassa a SLAVE automatizálás Slave kimenetét (6. kapcs) a MASTER automatizálás PC-jéhez (8. kapcs).
- 6) Tesztelje a rendszert a két automatizálás különböző vezérlőinek és biztonsági berendezéseinek kipróbálásával.

Eltávolítás

Az eszköz különféle alkatrészekből tevődik össze, melyek veszélyes hulladéknak minősülnek. Ennek függvényében kell az eszközt kezelni leszerelés után, a helyi törvényeknek megfelelően.





CARDIN HOTLINE ITALY
04 38 40 41 50

CARDIN ELETTRONICA S.p.A
Via del lavoro, 73 – Z.I. Cimavilla - 31013
Codognè (TV) Italy
GPS 45.864, 12.375
Tél: (+39) 04 38 40 40 11
fax: (+39) 04 38 40 18 31
e-mail (Italy): sales.office.it@cardin.it
e-mail (Europe): sales.office@cardin.it
[http:// www.cardin.it](http://www.cardin.it)

CARDIN ELETTRONICA FRANCE

333, Avenue Marguerite Perey
77127 LIEUSAIN CEDEX
Tél: 01 60 60 39 34
Fax: 01 60 60 39 62
[http:// www.cardin.fr](http://www.cardin.fr)

CARDIN HOTLINE FRANCE
0892 68 67 07

CARDIN ELETTRONICA DEUTSCHLAND

Neufahrer Str. 12b
D-85375 Neufahrn/Grüneck
TEL: +49 81 65 94 58 77
Fax: +49 81 65 94 58 78
[http:// www.Cardin-DE.DE](http://www.Cardin-DE.DE)

CARDIN HOTLINE DEUTSCHLAND
0172 6742256

CARDIN ELETTRONICA BELGIUM

Acaciastraat 18B
B-2440 Geel
Tél: +32(0)14/368.368
Fax: +32(0)14/368.370
[http:// www.cardin.be](http://www.cardin.be)

CARDIN HOTLINE BELGIUM
014 368 368