

Panel bekötési pontok:

- 1.-2. Közös pont minden be és kimenethez
3. 24Vac, 7W terhelhetőségű kimenet külső eszközök táplálásához
- 4.-5. Közös pont minden be és kimenethez
6. 24Vac 10W kimenet figyelmeztető lámpához (folyamatos vagy szaggatott)
- 7.-8. Második csatorna relé kimenet
9. TD (NO kontaktus) nyit-zár bemenet (start)
10. TB (NC kontaktus) stop bemenet
11. Közös pont minden be és kimenethez
12. FCC (NC kontaktus) zárási végálláskapcsoló
13. FCA (NC kontaktus) nyitási végálláskapcsoló
14. FTC_I (NC kontaktus) biztonsági (fotocella) bemenet – a bemenet nyitására a zárási folyamat leáll és a motor mozgási iránya megfordul
15. FTC_S (NC kontaktus) biztonsági (fotocella) bemenet – a bemenet nyitására a nyitási vagy zárási folyamat leáll, majd az akadály megszűnése után a motor folytatja mozgását a végállás eléréséig.
16. TC (NO kontaktus) zárási indítóbemenet
17. TA (NO kontaktus) nyitási indítóbemenet
18. TAL (NO bemenet) részleges nyitás bemenet
- 19.-20. jelzőfény kimenet 24Vac, 3W
- 21.-22. 230Vac kimenet a toroid transzformátorhoz
- 23.-24. 230Vac tápfeszültség bemenet
- 25.-26. 230Vac 40W világítás kimenet (kert, garázs)
27. Vezérlés földelési pont
28. Motor földelési pont (nem használt)
- 29.-30. antenna bemenet

Megjegyzés: minden nem használt NC kontaktust át kell hidalni.

Bekötés után kapcsolja rá a tápfeszültséget és győződjön meg arról, hogy a LED-ek a következő állapotot mutatják:

| | | |
|------|-------------------------------|-------------|
| - L1 | tápfeszültség megléte | világít |
| - L2 | távkapcsoló programozás | nem világít |
| - L3 | kézi működtetés | nem világít |
| - L4 | FTC_I bemenet visszajelző | világít |
| - L5 | nyitó irányú végálláskapcsoló | világít* |
| - L6 | záró irányú végálláskapcsoló | világít* |
| - L7 | stop bemenet visszajelző | világít |
| - L8 | FTC_S bemenet visszajelző | világít |

* a LED-ek állapota függ az ajtó helyzetétől

Ha az L1 LED nem világít, ellenőrizze a biztosítékokat (F1 és F2), és a tápfeszültség meglétét. Ha egy vagy több visszajelző LED nem világít, ellenőrizze a biztonsági eszközök kontaktusait és a nem használt NC kontaktusok átkötéseit.

Kijelzőn megjelenő információk:

„A” - Mindkét végálláskapcsoló nyitott állapotú

A kijelzőn A betű jelenik meg, a rendszer blokkolódik. A figyelmeztető lámpa 3 másodpercig villog, ami 6 másodpercenként megismétlődik. Az egyetlen megoldás a problémára az, hogy ellenőrizzük a végálláskapcsolók épségét és állapotát, majd újraindítjuk a rendszert (táplévvétel). A vezérlés resetelődik, a kapu bezár, további parancsot nem fogad el.



„E” - EEPROM hiba

A kijelzőn E betű jelenik meg, a rendszer blokkolódik. A probléma csak a rendszer teljes újraprogramozásával szüntethető meg. Ha továbbra sem működik, akkor kapcsolja le a tápfeszültséget, majd néhány másodperc múlva kapcsolja vissza és programozza újra a vezérlést.

[kép] Idő programozása nem lehetséges (okozhatja a TB, FTC_I, FTC_S bemenet)

Kijelzett funkciók:



Programozási üzemmód



várakozási szünet a programozási részek között

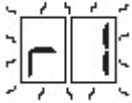

lassítási idő beállítás

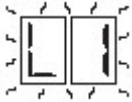

nyomaték beállítás



munkaidő programozás



nyitási folyamat



blokkolva

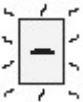

automatikus zárás előtti szünet (ha engedélyezve van)



zárási folyamat



[...]

Kézi működtetés:

A kaput kézi vezérléssel nyithatjuk vagy zárhatjuk. Ez a lehetőség megkönnyíti a kapu programozás előtti bezárását. Ebben az üzemmódban az L3 (UPL) világít.

- zárási folyamat:

A SEL gomb nyomvatartásával érhető el. A motor zárás után megáll ha:

- elengedi a SEL gombot
- aktiválja a stop bemenetet (TB); ha tovább akarja mozgatni a kaput, el kell engedni a SEL gombot, majd újra nyomvatartani
- a kapu eléri a zárási végálláskapcsolót, ha a SEL gombot megnyomja a kapu nem kezd ismét zárni, de a világítás kimenetet aktiválja

- nyitási folyamat:



A SEL és PROG gomb egyidejű nyomvatartásával érhető el. A motor nyitás közben leáll, ha:

- elengedi a gombokat
 - aktiválja a stop (TB) bemenetet; ha tovább akarja mozgatni a kaput, engedje el mindkét gombot, és tartsa nyomva újra
 - a kapu eléri a nyitási végálláskapcsolót
- mozgási irány megfordítása:
- ha a kapu épp zár, nyomja meg a PROG gombot
 - ha a kapu épp nyit, engedje el a PROG gombot
- világítás kimenet:
- A világítás kimenet bekapcsolva van a kézi működtetés alatt. Akkor is aktiválódik, ha egy nyitási vagy zárási parancsot adunk, de a végálláskapcsoló ezt megakadályozza.

Programozási folyamat:

Figyelem! Programozás előtt a kaput állítsuk teljesen zárt helyzetbe! Nyomja a SEL gombot, hogy elérje ezt a helyzetet.



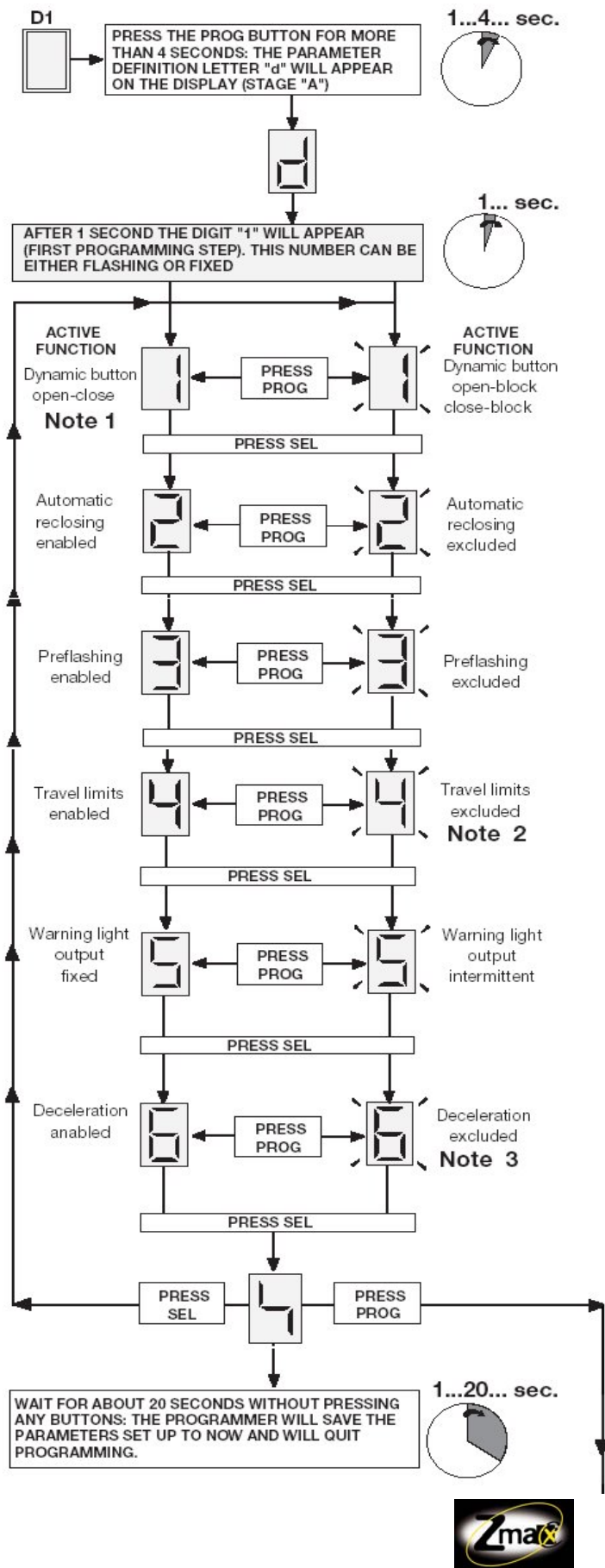

Belépés programozói módba: tartsa nyomva a PROG gombot több mint 4 másodpercig, amíg a kijelzőn „d” jel látható.

1 másodperc múlva a kijelzőn „1” látható, ez a szám villoghat vagy folyamatosan világíthat. A világítást vagy villogást a PROG gombbal változathatja meg.

1. világít – TD bemenetre nyit-zár
1. villog – TD bemenetre nyit-stop-zár-stop

SEL gomb – továbblépés

2. világít – automatikus zárás engedélyezve
2. villog – automatikus zárás tiltva

SEL gomb – továbblépés

3. világít – elővillogás engedélyezve
3. villog – elővillogás tiltva

SEL gomb – továbblépés

4. világít - végálláskapcsoló engedélyezve
4. villog – végálláskapcsoló tiltva

SEL gomb – továbblépés

5. világít – figyelmeztető kimenet fix
6. villog – figyelmeztető kimenet szaggatott

SEL gomb – továbblépés

6. világít – lassítás engedélyezve
6. villog – lassítás tiltva

SEL gomb – továbblépés

SEL gombbal visszatérhet a programrész elejére, PROG gombbal továbblép a következő részre. 20 másodperc elteltével a vezérlő kilép programozásból és a beállított paramétereket eltárolja.



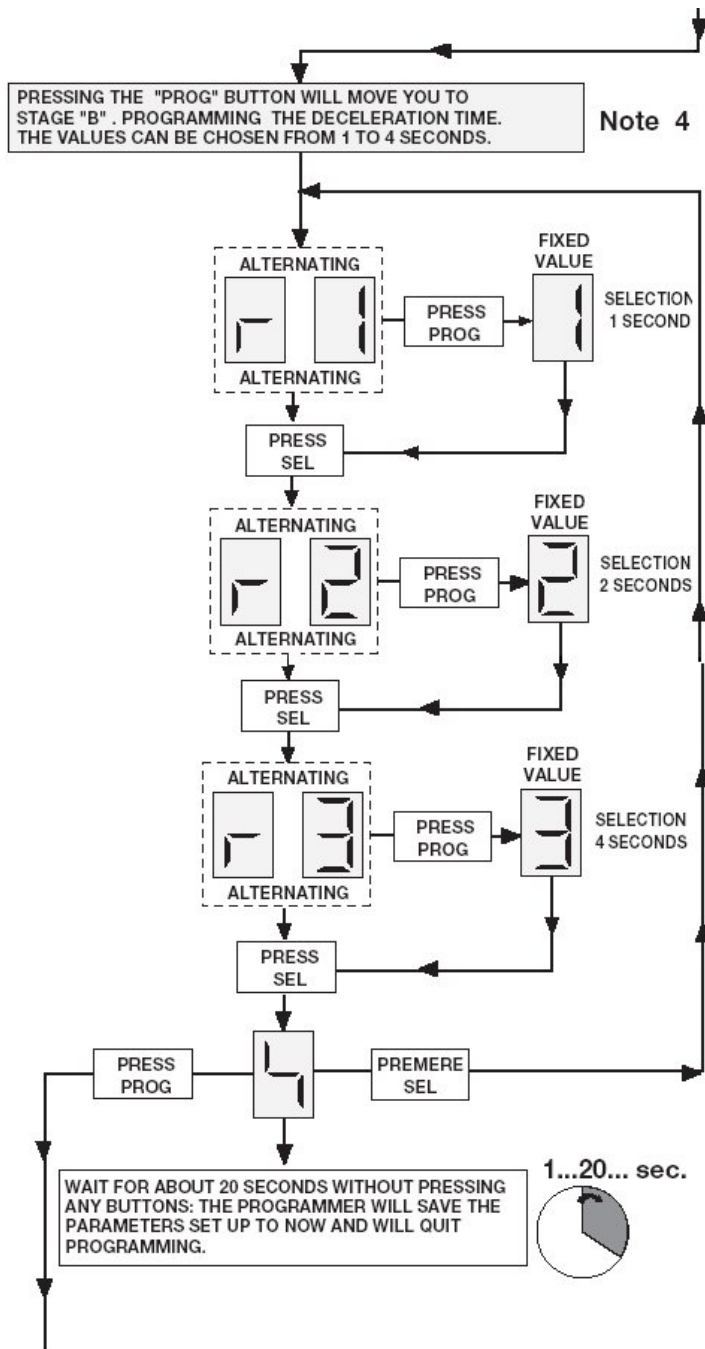

A PROG gomb megnyomásával a lassítási idő beállításához érkezik.

Ebben a szakaszban a lassítás időtartamát állíthatjuk be 1, 2 vagy 4 másodpercre.

r és 1 felváltva villog, PROG megnyomására 1 mp-re állítja a lassítást, SEL-re továbblép.

r és 2 felváltva villog, PROG megnyomására 2 mp-re állítja a lassítást, SEL-re továbblép.

r és 3 felváltva villog, PROG megnyomására 4 mp-re állítja a lassítást, SEL-re továbblép.

Csak annál a résznél nyomja meg a PROG gombot amelyik értéket rögzíteni akarja.

SEL gombbal visszalép a lassítás beállítás elejére, PROG gombbal továbblép.

20 másodperc elteltével a vezérlés kilép programozói módból és eltárolja a beállított értéket.



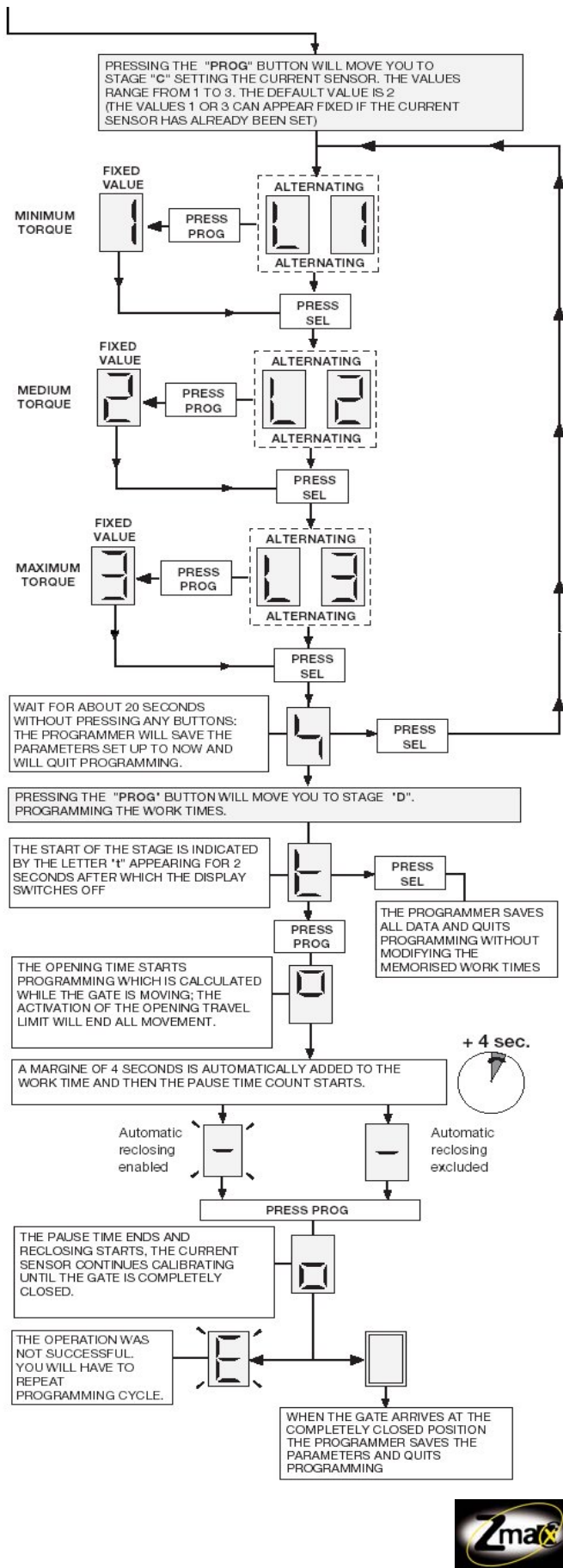

Miután megnyomta a PROG gombot, a nyomaték beállításához érkezett.

A nyomatékot minimum, közepes és maximum érték között változtathatja.

L és 1 felváltva villog, PROG megnyomására minimumra állítja a nyomatékot, SEL-re továbblép.

L és 2 felváltva villog, PROG megnyomására közepesre állítja a nyomatékot, SEL-re továbblép.

L és 3 felváltva villog, PROG megnyomására maximumra állítja a nyomatékot, SEL-re továbblép.

Csak annál a résznél nyomja meg a PROG gombot amelyik értéket rögzíteni akarja.

SEL gombbal visszalép a lassítás beállítás elejére, PROG gombbal továbblép. 20 másodperc elteltével kilép, az értéket rögzíti. Az idők beállításához érkezett.

„t” jelenik meg a kijelzőn. SEL gombra kilép, PROG gombra továbblép.

Miután megnyomta a PROG gombot, a kapu nyitni kezd és a nyitási végállásig mozog.

4 másodperc automatikusan hozzáadódik a mozgás idejéhez, majd a „-” jel villogásával az automatikus zárás előtti szünet mérése kezdődik. Ha korábban ezt nem engedélyezte, akkor a „-” jel világít. A kívánt idő eltelté után nyomja meg a PROG gombot.

A kapu zárni kezd és a zárási végállásig mozog.

Ha „E” betű villog, a programozás nem volt sikeres, meg kell ismételni.

Ha a kapu megérkezett a teljesen zárt helyzetbe, a vezérlő elmenti a programozott paramétereket és munkaidőket, majd kilép.

