

SNR SNAP

- I** SNODO PER ASTA SNAPPER4
Istruzioni per l'installazione

- F** ARTICULATION POUR LISSE SNAPPER4
Instructions pour l'installation

- E** ARTICULACIÓN PARA BARRERA SNAPPER4
Instrucciones de instalación

- GB** ARTICULATED JOINT FOR SNAPPER4 BAR
Installation Instructions

- D** GELENK FÜR STANGE SNAPPER4
Installationsanleitung

- NL** SCHARNIER VOOR SLAGBOOM SNAPPER4
Instructies voor de installatie

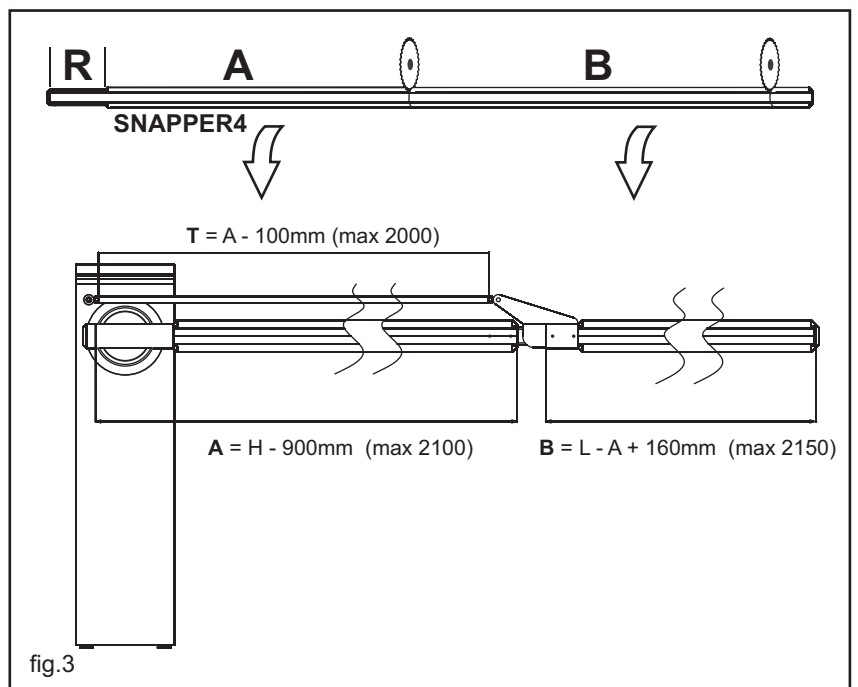
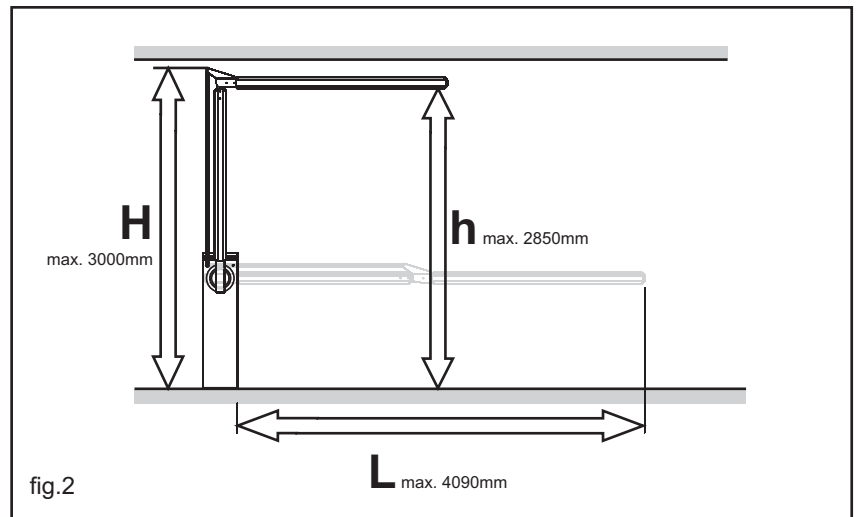
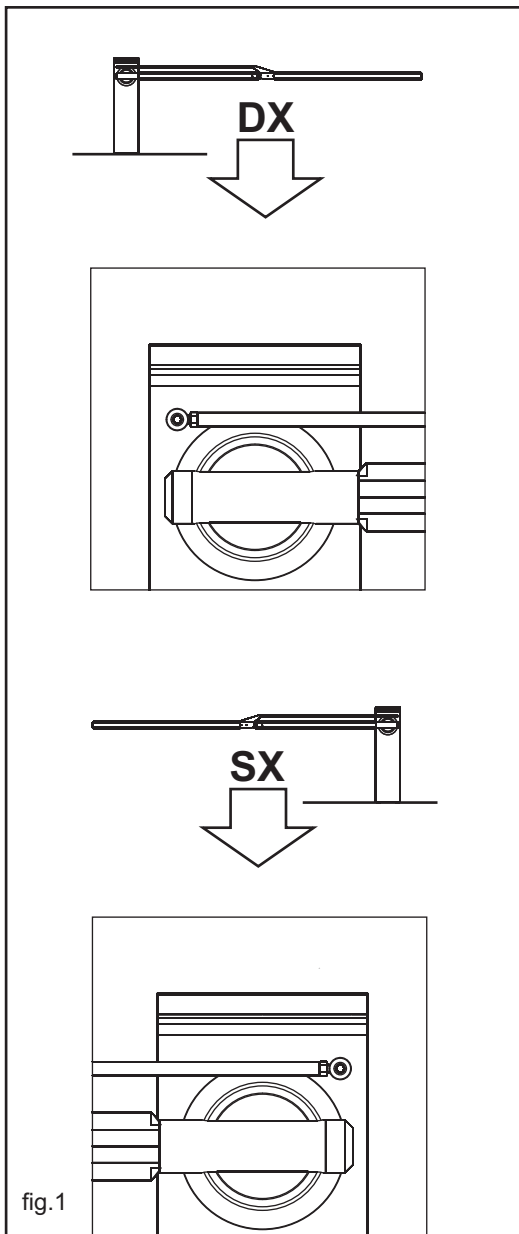
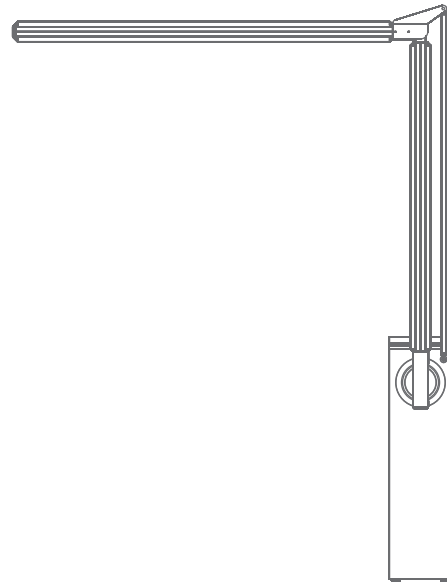

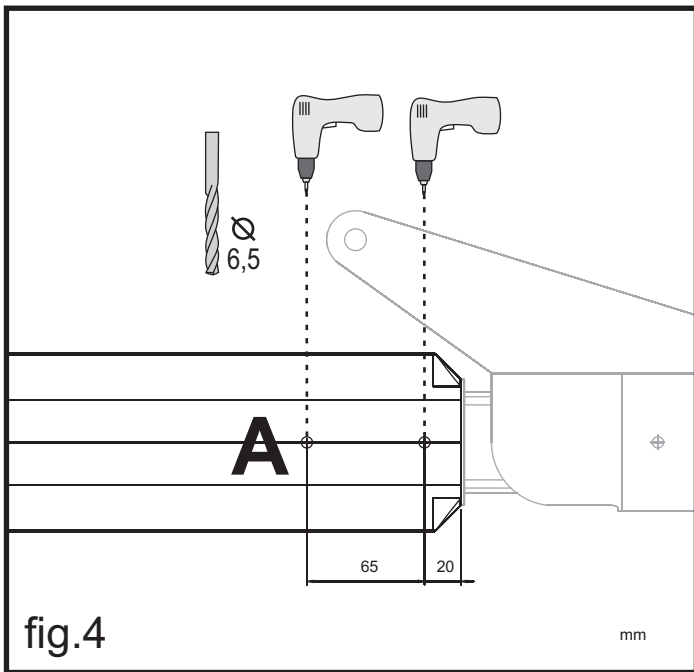

fig.4

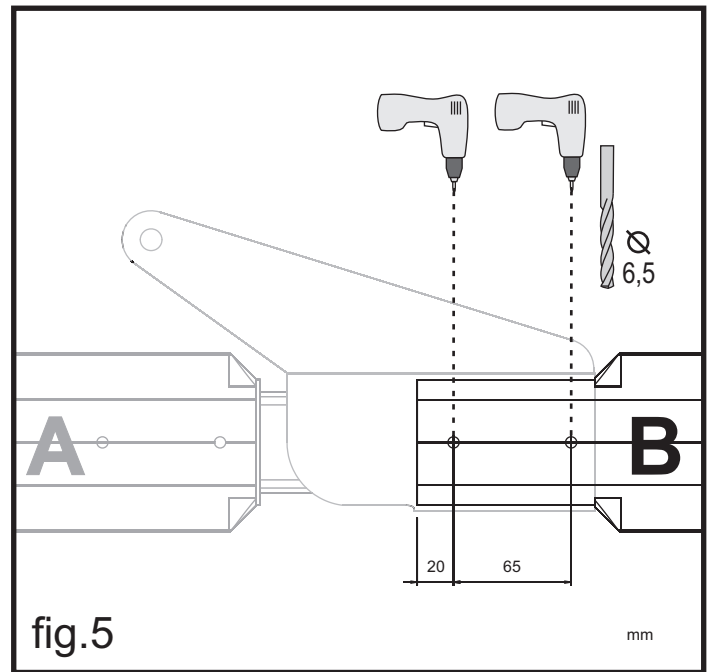

fig.5

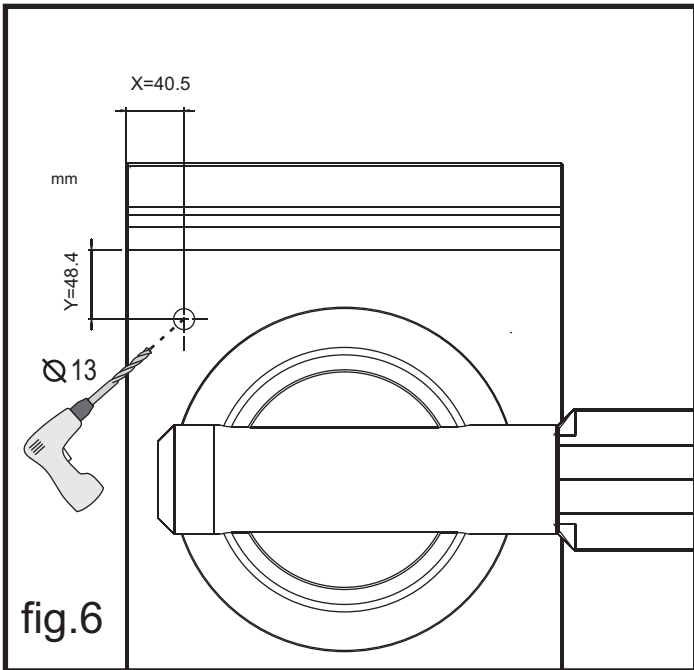

fig.6

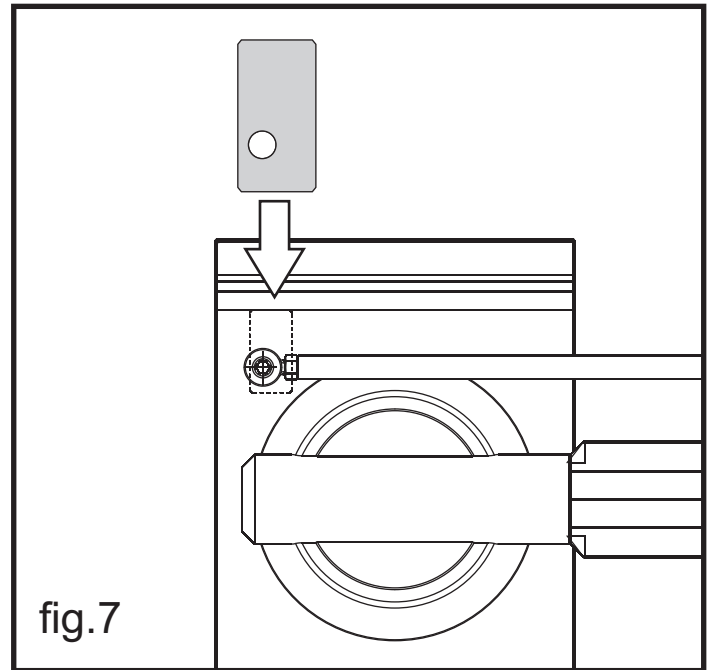

fig.7

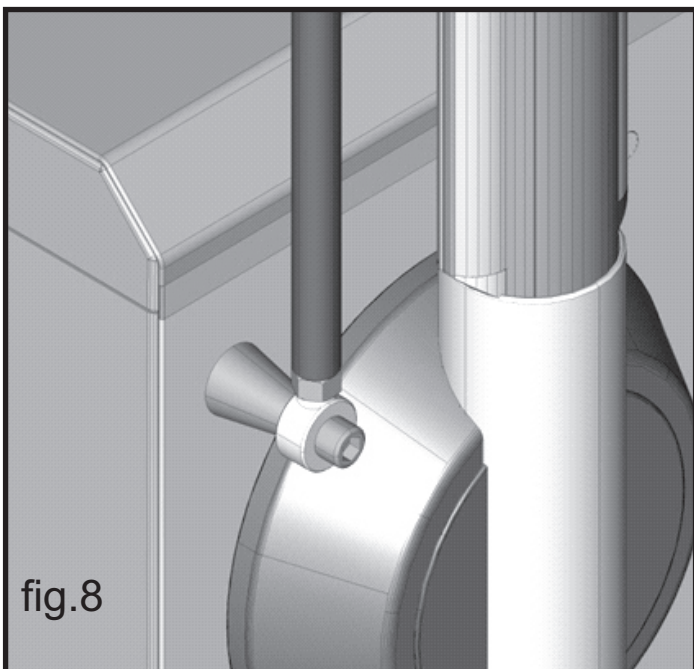

fig.8

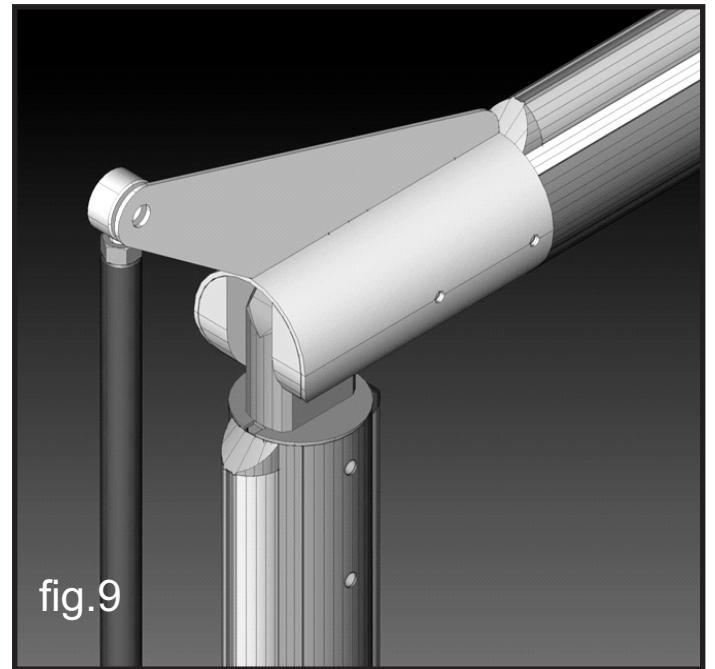

fig.9

I LIMITI D'IMPIEGO e VARIANTI

L'articolo SNR SNAP comprende tutto il necessario per rendere snodata un'asta SNAPPER4 (non compresa).

Il movimento può essere destro (DX fig.1) o sinistro (SX) oppure possiamo automatizzare due barriere contrapposte sincronizzate (opzione della centrale SN24).

La barriera aperta offre un'altezza utile al passaggio di massimo 2850 mm (h fig.2), mentre in larghezza di 4090 mm (L). l'altezza massima d'ingombro è di 3000 mm (H).

TAGLIO DEI PROFILI ASTA e DEL TIRANTE

Per sfruttare l'altezza massima del soffitto, usare la seguente formula per la lunghezza del profilo (A):

A = H - 900mm (max. 2100) Attenzione! Tagliare il profilo (A) mantenere l'estremità rinforzata (R fig.3).

Adattare, se necessario, la lunghezza del tirante (T) usando la formula:

T = A - 100mm (max. 2000) Attenzione! Tagliare il tirante dalla parte non filettata e completare con filettatura M12X25.

Per la lunghezza del profilo (B):

B = L - A + 160 (max.2150)

FORATURA DEI PROFILI ASTA E MONTAGGIO DELLO SNODO

Eseguire 4 fori (D. 6,5mm) nel profilo (A) due per ogni lato come indicato in fig. 4.

Eseguire 4 fori (D. 6,5mm) nel profilo (B) due per ogni lato come indicato in fig. 5.

Fissare la parte snodata ai profili asta con le viti in dotazione (fig. 9).

FORATURA DEL PANNELLO E MONTAGGIO DEL TIRANTE

In base al tipo di applicazione (Dx o Sx) eseguire un foro (D. 13mm) nel pannello della SNAP, come indicato in fig. 6.

Inserire la piastrina, in dotazione, tra il pannello inox e l'armadio (fig. 7). Completare l'assemblaggio come indicato in fig. 8.

TARATURA FINALE

Procedere con la programmazione e taratura del movimento come da manuale SNAP4.

Regolare le estremità del tirante (T) per allineare i due profili asta.

F LIMITES D'APPLICATION et VARIANTES

L'article SNR SNAP comprend tout le nécessaire pour articuler une lisse SNAPPER4 (non comprise).

Le mouvement peut être à droite (DX fig.1) ou à gauche (SX) ou bien il est possible d'automatiser des barrières opposées synchronisées (option de la logique SN24).

La barrière ouverte offre une hauteur utile de passage d'un maximum de 2850 mm (h fig.2), pour une longueur de 4090 mm (L). La hauteur maximum d'encombrement est de 3000 mm (H).

COUPE DES PROFILS DE LA LISSE et DU TIRANT

Pour exploiter la hauteur maximum du plafond, utiliser la formule suivante pour la longueur du profil (A) :

A = H - 900 mm (max. 2100) Attention ! Couper le profil (A) et maintenir l'extrémité renforcée (R fig.3).

Adapter si nécessaire la longueur du tirant (T) en utilisant la formule :

T = A - 100 mm (max. 2000) Attention ! Couper le tirant du côté non fileté et compléter par un filet M12X25.

Pour la longueur du profil (B) :

B = L - A + 160 (max. 2150)

PERÇAGE DES PROFILS DE LA LISSE ET MONTAGE DE L'ARTICULATION

Effectuer 4 trous (D. 6,5 mm) dans le profil (A) deux de chaque côté comme indiqué dans la fig. 4.

Effectuer 4 trous (D. 6,5 mm) dans le profil (B) deux de chaque côté comme indiqué dans la fig. 5.

Fixer la partie articulée aux profils de la lisse avec les vis fournies (fig. 9).

PERÇAGE DU PANNEAU ET MONTAGE DU TIRANT

Suivant le type d'application (Droite ou Gauche) effectuer un trou (D. 13 mm) dans le panneau de la SNAP, comme indiqué dans la fig. 6.

Introduire la platine fournie entre le panneau inox et le fût (fig. 7). Compléter l'assemblage comme indiqué dans la fig. 8.

RÉGLAGE FINAL

Procéder à la programmation et au réglage du mouvement conformément à la notice SNAP4.

Régler les extrémités du tirant (T) pour aligner les deux profils de la lisse.

E LÍMITES DE UTILIZACIÓN Y VARIANTES

El artículo SNR SNAP incluye todo lo necesario para hacer una barrera articulada SNAPPER4 (no incluida).

El movimiento puede ser derecho (Dcho.-DX- fig.1) o izquierdo (Izqdo. - SX) o podemos automatizar dos barreras opuestas sincronizadas (opción de la central SN24).

La barrera abierta ofrece una altura útil de paso máx. de 2850 mm (h fig.2), mientras que el ancho es de 4090 mm (L). La altura máxima ocupada es de 3000 mm (H).

CORTE DE LOS PERFILES DE LA BARRERA Y DEL TIRANTE

Para aprovechar la altura máxima del techo, utilice la siguiente fórmula para establecer la longitud del perfil (A):

A = H - 900 mm (2100 máx.) ¡Atención! Corte el perfil (A) manteniendo el extremo reforzado (R fig.3).

De ser necesario, adapte la longitud del tirante (T) aplicando la fórmula:

A = H - 100mm (2000 máx.) ¡Atención! Corte el tirante del lado no roscado y complete con un roscado M12X25.

Para la longitud del perfil (B):

B = L - A + 160 (2150 máx.)

TALADRADO DE PERFILES DE LA BARRERA Y MONTAJE DE LA ARTICULACIÓN

Realice 4 taladros (ø 6,5mm) en el perfil (A) dos por cada lado como muestra la fig. 4.

Realice 4 taladros (ø 6,5mm) en el perfil (B) dos por cada lado como muestra la fig. 5.

Fije el elemento articulado a los perfiles de la barrera con los tornillos entregados (fig. 9).

TALADRADO DEL PANEL Y MONTAJE DEL TIRANTE

De acuerdo con el tipo de aplicación (Dcha. o Izqda.) realice un taladro (ø 13 mm) en el panel de la SNAP, como muestra la fig. 6.

Introduzca la placa entregada, entre el panel de acero inoxidable y el armario (fig. 7). Complete el ensamblaje como indicado en la fig. 8.

REGULACIÓN FINAL

Realice la programación y regulación del movimiento de acuerdo con el manual SNAP4.

Regule el extremo del tirante (T) para alinear los dos perfiles de la barrera.

GB**APPLICATION LIMITS AND VARIANTS**

The article SNR SNAP comprises all elements required to articulate a SNAPPER4 bar (not included).

The joint can be fitted for right-hand (DX fig.1) or left-hand (SX) operation, or can be used for synchronised opposing barrier automation (option with control unit SN24).

When open, the barrier has a useful maximum transit height of 2850 mm (h fig.2), and width of 4090 mm (L). The maximum overall height is 3000 mm (H).

CUTTING OF BAR PROFILES AND TIE-ROD

To exploit the maximum ceiling height, use the following formula for the length of profile (A):

A = H - 900mm (max. 2100) Caution! Cut profile (A) keeping the reinforced end (R fig.3).

If necessary, adapt the length of tie-rod (T) using the formula:

T = A - 100mm (max. 2000) Caution! Cut the unthreaded end of the tie-rod and complete with a M12X25 thread.

For the length of profile (B):

B = L - A + 160 (max.2150)

DRILLING OF BAR PROFILES AND JOINT ASSEMBLY

Drill 4 holes (D. 6.5mm) in profile (A), two on each side as shown in fig. 4.

Drill 4 holes (D. 6.5mm) in profile (B), two on each side as shown in fig. 5.

Fix the articulated section to the bar profiles with the screws supplied (fig. 9).

DRILLING OF PANEL AND TIE-ROD ASSEMBLY

Depending on the type of application (Right or Left) drill a hole (D. 13mm) in the SNAP panel, as shown in fig. 6.

Insert the plate supplied between the stainless steel panel and cabinet (fig. 7). Complete assembly as shown in fig. 8.

FINAL ADJUSTMENTS

Proceed with programming and movement calibration as specified in the SNAP4 manual.

Adjust the ends of the tie-rod (T) to align the two bar profiles.

D**EINSATZGRENZEN und VARIANTEN**

Der Artikel SNR SNAP umfasst alles Nötige, um die Stange SNAPPER4 (nicht im Lieferumfang enthalten) mit einem Gelenk auszustatten.

Die Bewegung kann nach rechts (RE Abb. 1) oder links (LI) gehen, es können aber auch zwei gegenüberliegende synchronisierte Schranken (Option für Steuerung SN24) automatisiert werden.

Die geöffnete Schranke bietet einen nutzbaren lichten Durchgang von max. 2850 mm (h Abb. 2), während die lichte Breite 4090 mm (L) beträgt. Die maximale Bauhöhe beträgt 3000 mm (H).

SCHNITT DER STANGENPROFILE und DER ZUGSTANGE

Um die maximale Deckenhöhe auszunutzen, folgende Formel für die Profillänge (A) verwenden:

A = H - 900 mm (max. 2100) Achtung! Das Profil (A) abschneiden, dabei das verstärkte Ende (R Abb. 3) beibehalten.

Gegebenenfalls die Länge der Zugstange (T) mit der folgenden Formel anpassen:

T = A - 100 mm (max. 2000) Achtung! Die Zugstange am Ende ohne Gewinde abschneiden und mit Gewinde M12X25 vervollständigen.

Für die Profillänge (B):

B = L - A + 160 (max. 2150)

BOHRUNGEN AUF DEN STANGENPROFILIEN UND MONTAGE DES GELENKS

4 Bohrungen (D. 6,5 mm) auf dem Profil (A) anbringen, wie auf Abb. 4 gezeigt zwei auf jeder Seite.

4 Bohrungen (D. 6,5 mm) auf dem Profil (B) anbringen, wie auf Abb. 5 gezeigt zwei auf jeder Seite.

Das Gelenkstück mit den mitgelieferten Schrauben an den Stangenprofilen befestigen (Abb. 9).

BOHRUNG DER PLATTE UND MONTAGE DER ZUGSTANGE

Je nach Art der Anwendung (rechts oder links) eine Bohrung (D. 13 mm) auf der Platte des SNAP wie auf Abb. 6 ausführen.

Die mitgelieferte Zwischenplatte zwischen Edelstahlplatte und Schrank einfügen (Abb.7). Den Zusammenbau wie auf Abb. 8 vervollständigen.

ABSCHLIESSENDE JUSTIERUNG

Mit der Programmierung und der Justierung der Bewegung wie in der Bedienungsanleitung SNAP4 fortfahren.

Die Enden der Zugstange (T) einstellen, um die zwei Stangenprofile auszurichten.

NL**GEBRUIKSLIMIETEN en VARIANTEN**

Het artikel SNR SNAP omvat alles wat u nodig heeft om een slagboom SNAPPER4 (niet inbegrepen) geled te maken.

De beweging kan naar rechts (DX afb. 1) of naar links (SX) zijn, en het is ook mogelijk om twee gesynchroniseerde tegen over elkaar gemonteerde slagbomen te automatiseren (optie van de besturingseenheid SN24).

De barrière biedt een maximale doorgangshoogte van 2850 mm (h afb.2), terwijl de breedte 4090 mm (L) bedraagt. De totale maximale hoogte bedraagt 3000 mm (H).

SNIJDEN VAN DE SLAGBOOMPROFIELEN EN VAN DE TREKSTANG

Om de maximumhoogte van het plafond te benutten, de volgende formule voor de lengte van het profiel (A) gebruiken:

A = H - 900mm (max. 2100) Let op! Zorg ervoor dat u bij het snijden van het profiel (A) het verstevigde uiteinde (R afb.3) behoudt.

Pas zo nodig de lengte van de trekstang (T) aan met de volgende formule:

T = A - 100mm (max. 2000) Let op! Snijd de trekstang af aan de kant zonder schroefdraad en completeer met schroefdraad M12X25.

Voor de lengte van het profiel (B):

B = L - A + 160 (max.2150)

BOREN VAN GATEN IN DE SLAGBOOMPROFIELEN EN MONTAGE VAN HET SCHARNIER

Boor 4 gaten (D. 6,5mm) in het profiel (A), twee aan iedere kant, zoals aangegeven op afb. 4.

Boor 4 gaten (D. 6,5mm) in het profiel (B), twee aan iedere kant, zoals aangegeven op afb. 5.

Bevestig het scharnierende gedeelte met de bijgeleverde schroeven aan de slagboomprofielen (afb. 9).

BOREN VAN GATEN IN HET PANEEL EN MONTAGE VAN DE TREKSTANG

Boor afhankelijk van het type toepassing (rechts of links) een gat (D. 13mm) in het paneel van de SNAP, zoals aangegeven op afb. 6.

Installeer het bijgeleverde plaatje tussen het paneel van roestvrij staal en de kast (afb. 7). Voltooi de montage zoals aangegeven op afb. 8.

UITEINDELIJKE AFSTELLING

Voer de programmering en de afstelling van de beweging uit zoals beschreven in de handleiding SNAP4.

Stel de uiteinden van de trekstang (T) af om de twee slagboomprofielen uit te lijnen.